

No. 053366 EP  
No. 053367 EP LiPo

# Shiro EP RTR 2,4 GHz



**IT - Istruzioni di montaggio**  
**GB - Instruction**



#### Informazioni generali

JAMARA e.K. non si assume alcuna responsabilità per danni, al prodotto stesso o da esso causati, che siano riconducibili a un utilizzo non corretto o a manovre errate. Il corretto uso e azionamento del prodotto è interamente ed esclusivamente a carico del Cliente; ciò include in particolare il montaggio, il caricamento, l'utilizzo, e fin anche la scelta del campo di impiego. Si prega di osservare a tal fine le istruzioni d'uso, contenenti informazioni e avvertimenti molto importanti.

#### General information

JAMARA e.K. is not liable for any damage caused to the product itself or through this, provided this is due to improper operation or handling errors. The Customer alone bears the full responsibility for the proper use and handling, including without limitation, the assembly, the charging process, the use and choice of the operation area. Please refer to the operating and user instructions, it contains important information and warnings.

#### Questo modello non è un giocattolo!

**Attenzione:** Tenere lontano assolutamente i bambini inferiori ai 36 mesi.  
**PERICOLO DI SOFFOCAMENTO!** Tenere lontano necessariamente dai bambini.  
Contiene pezzi piccoli che possono essere ingeriti.

#### This model is not a toy!

**Warning:** Not suitable for children under 36 months. **RISK OF SUFFOCATION!**  
Keep away necessarily from children.  
Contains small parts which can be swallowed.

Questo prodotto è un articolo di modellismo. Ciò significa che il veicolo deve essere sempre sottoposto a manutenzione (controllare eventuali danni, controllare i collegamenti a vite, pulire ecc...). Le parti soggette ad usura come l'ingranaggio principale, il pignone del motore, bicchierino ecc. si consumano nel tempo e devono pertanto essere sostituite. Non è sempre possibile evitare gli incidenti, pertanto è necessario riparare o sostituire anche i danni causati dagli incidenti. Le parti usurate o difettose a causa di urti o manutenzione insufficiente non sono coperte da garanzia, i costi e le riparazioni sono a carico dell'acquirente stesso.

This product is a model building article. This means that the vehicle must always be serviced (check for damage, check screw connections, clean etc...). Wear parts such as the main gear, motor pinion, bone socket, etc. will wear out over time and must therefore be replaced. Crashes cannot always be avoided, so crash damage must also be repaired or replaced. Wear parts or defective parts due to crashes or insufficient maintenance are not covered by warranty, costs and repairs must be covered by the buyer himself.



#### Konformitätserklärung

Con la presente JAMARA e.K. dichiara che il prodotto "Shiro EP, No. 053366, No. 053367" è conforme alla Direttiva 2014/35/UE, 2014/53/UE e 2011/65/UE.  
Il testo integrale della dichiarazione di conformità UE è disponibile al seguente indirizzo Internet [www.jamara-shop.com/Conformity](http://www.jamara-shop.com/Conformity)

#### Certificate of Conformity

Hereby JAMARA e.K. declares that the products "Shiro EP, No. 053366, No. 053367" complies with Directives 2014/35/EU, 2014/53/EU and 2011/65/EU.  
The full text of the EU Declaration of Conformity is available at the following Internet address: [www.jamara-shop.com/Conformity](http://www.jamara-shop.com/Conformity)

#### Attenzione!

**Prima dell'uso:** Accendete prima la trasmittente e poi il modello.  
**Dopo l'uso:** Spegner prima il modello e poi la trasmittente.

- Non utilizzare il suo modello fuori della distanza di vista. Sia la visibilità come la portata massima del vostro modello dipendono da molti fattori, come il tempo, disturbo di frequenza e il luogo di utilizzo. Eseguire un test prima di ogni utilizzo del modello con una seconda persona che tiene fissato il modello. Con questa procedura potete testare come reagisce il modello durante la perdita del segnale causato per esempio da una batteria scarica oppure la radio spenta.

#### Attention!

**Before operating:** Switch the transmitter on first then the model.  
**When finished:** First switch off the model then the transmitter.

- Never operate your model beyond sight. Both the maximum visibility as well as the max. range of your model will depend on many factors such as weather, location and interfering frequencies. Therefore, before each use perform a range test with a second person securely holding the model and also check how the model reacts if there is a signal failure e.g. when empty transmitter batteries are installed.



Prima di avviare il modello, leggere attentamente tutte le istruzioni per l'uso.  
**Attenzione! Leggere completamente le avvertenze / istruzioni di sicurezza, questi sono per la vostra sicurezza può prevenire incidenti / infortuni.**

Read the complete instructions and security instructions carefully before using the model.  
**Caution! Please fully and carefully read warnings/ safety instructions. These are for our own security and can avoid accidents/injuries.**

#### Attrezzi consigliati + Accessori



No. 190065  
Misuratore convergenza  
Angle Lange



No. 232060  
Power tape silicone rosso  
Double sided power tape



No. 232423 medium  
Lacca protezione  
Locking varnish



No. 281730  
Forbici per lexan  
Lexan scissors

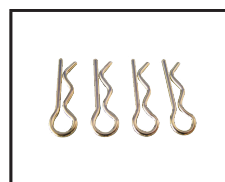

No. 059273 1:10  
Graffette per carrozzeria  
Body clips

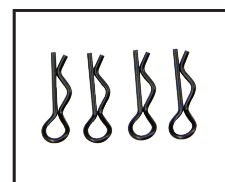

No. 505401 piccolo/small  
Graffette per carrozzeria  
Body clips



No. 153059  
X-Peak 80 V2  
Caricatore  
Charger



#### Contenuto del kit:

1. Modello
2. Telecomando
3. Antenna
4. Clip per precarico molla
5. Connettore di collegamento
6. Batteria LiPo (No. 053367)
7. Caricatore LiPo
8. Batteria NiMH (No. 053366)
9. Caricatore USB NiMH

#### Box contents

1. Model
2. Transmitter
3. Antenna
4. clip for spring tension
5. Binding Plug
6. Battery LiPo (No. 053367)
7. Charger LiPo
8. Battery NiMH (No. 053366)
9. USB-Charger NiMH

#### Accessori consigliati:

- Trasmettente: 4 x AA 1,5V, No. 140267 (4 pezzi)

#### Accessories:

- Transmitter: 4 x AA 1,5V, No. 140267 (4 pieces)

#### Dati tecnici:

- Dimensioni: ~ 445 x 330 x 220 mm
- Peso: ~ 2590 g (No. 053366) ~ 2800 g (No. 053367)
- Batteria: NiMH 7,2 V 2000 mAh (No. 053366) LiPo 7,4 V 5000mAh (No. 053367)
- Motore: Venti 600, 290 W

#### Technical data:

- Dimensions: ~ 445 x 330 x 220 mm
- Weight: ~ 2590 g (No. 053366) ~ 2800 g (No. 053367)
- Battery: NiMH 7,2 V 2000 mAh (No. 053366) LiPo 7,4 V 5000mAh (No. 053367)
- Motor: Venti 600, 290 W

Le informazioni non sono garantite. Ci riserviamo il diritto di apportare modifiche tecniche e la possibile presenza di errori.

No responsibility is taken for the correctness of this information.



Avete acquistato un modello RTR. Ciò significa che il veicolo è in gran parte pronto per l'uso immediato. Tuttavia, è essenziale controllare che il modello non presenti possibili danni meccanici o elettrici o difetti prima e dopo ogni utilizzo. È inoltre necessario verificare la libertà di movimento di tutti gli elementi mobili e la tenuta dei collegamenti a vite.

You have purchased a RTR model, which means it should be ready for immediate use after charging all batteries. You need to check the car, electronics and all plastic parts after each use to make sure no parts are damaged. Also all the moving parts must be checked for their clearance, bolts and screws that they are tight.

#### Primi passi - Processo di ricarica

##### NiMH Processo di ricarica (053370)

Collegare il caricatore USB a una porta USB. Raccomandiamo un adattatore di rete USB (2A) per la presa di corrente. Le connessioni USB di computer e portatili di solito non possono fornire corrente sufficiente per caricare la batteria. Il LED sul caricatore si illumina di verde. Collegare il caricatore USB alla batteria NiMH. Il LED rosso del caricatore USB segnala il processo di ricarica. Se la spina del caricatore e la spina della batteria di trazione non corrispondono, un adattatore di ricarica è incluso nel vostro modello. Quando la batteria è completamente carica, il LED si illumina di verde. Assicuratevi assolutamente che il tempo di ricarica non venga superato. Non caricare batterie diverse dalla batteria NiMH in dotazione. Il tempo medio di ricarica per la batteria NiMH vuota in dotazione è di circa 6 - 8 ore.

Se il LED lampeggia, c'è un guasto. Si prega di contattare il servizio clienti.

#### Attenzione:

Caricare solo le batterie adatte con questo caricabatterie. Le batterie adatte sono batterie al nichel-metallo idruro con max. 6 celle, max. 7,2 V di tensione nominale e massimo 2000 mAh. La batteria deve avere un connettore Tamiya. Caricare batterie non adatte può danneggiare il caricatore e la batteria. Pericolo di incendio! Il collegamento di carica del caricabatterie non deve mai essere saldato o modificato!

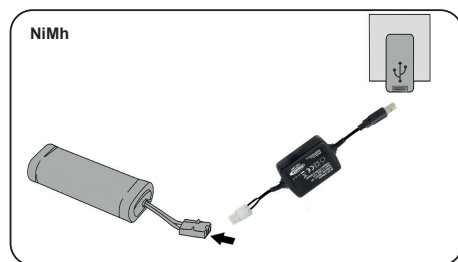

##### LiPo Processo di ricarica (053371)

#### Note importanti sull'idoneità della batteria:

Assicurarsi di utilizzare solo **batterie ai Polimeri di Litio con connettore XH balancer**. Solo queste possono essere utilizzate con il caricatore. Altri collegamenti e tipi di batterie non possono essere utilizzati (si può verificare il rischio di incendio dovuto all'inversione di polarità o al sovraccarico).

Si prega di contattare il produttore della vostra batteria per sapere se la vostra batteria è adatta. Utilizzare solo batterie LiPo con una capacità di almeno 1600mAh (altrimenti c'è il rischio di incendio a causa della corrente di carica eccessiva). Se si utilizzano batterie con una capacità inferiore a 1600mAh, le batterie devono essere approvate per una corrente di carica di 1600mA (carica rapida). Si prega di chiedere al produttore della vostra batteria se la vostra batteria soddisfa questi requisiti.

È possibile collegare solo una singola batteria alla volta al caricatore. Caricare 2 batterie allo stesso tempo NON è permesso e causerà danni alla batteria o al caricatore (pericolo di incendio).

#### Getting Started - Charging process

##### NiMH Charging process (053370)

Connect the USB charger to a USB port. We recommend a USB adapter (2A) for the grounding receptacle. USB ports of computers and laptops usually cannot provide sufficient current to charge the battery. The LED on the charger lights up green. Connect the USB charger to the NiMH drive battery. The red LED of the USB charger signals the charging process. If the plug of the charger and the plug of the drive battery do not match, a charging adapter is included with your model. When the battery is fully charged, the LED lights up green. Make absolutely sure that the charging time is not exceeded. Do not charge any batteries other than the NiMH battery supplied. The average charging time for the empty NiMH battery supplied is approx. 6 - 8 hours.

If the LED flashes, there is a fault. Please contact the customer service.

#### Caution:

Only charge suitable battery's with this charger. Suitable battery's are Nickel metal hydride battery's with max. 6 cells, max. 7,2 V nominal voltage and max. 2000mAh. The battery must have a tamiya plug. The charging of unsuitable battery's can cause damage to the charger and the battery's. Fire Hazard! The charging connection of the charger is not allowed to get altered or soldered to a different balancer plug type!

##### LiPo Charging process (053371)

#### Important notes on the suitability of the battery:

Make sure to use only **lithium polymer batteries with XH balancer connector**. Only these may be used with the charger. Other connections and battery types must not be used (fire hazard due to reverse polarity or overcharging may result).

Please contact the manufacturer of your battery to find out whether your battery is suitable. Only LiPo batteries with a capacity of **at least 1600mAh must be used** (otherwise there is a risk of fire due to excessive charging current). If you use batteries with a capacity below 1600mAh, the batteries must be approved for a charging current of 1600mA (Speedcharging). Please ask the manufacturer of your battery if your battery meets these requirements.

You may only connect one single battery to the charger at a time. Charging 2 batteries at the same time is NOT allowed and will cause damage to the battery or charger (fire hazard).



- IT**
1. Ingresso 100 - 240 V
  2. Attacchi di bilanciatore 2 cella
  3. Attacchi di bilanciatore 3 cella (Non richiesto per questo modello)
  4. LED di stato

- GB**
1. Power Slot 100 - 240 V
  2. 2S Balancer
  3. 3S Balancer (Not required for this model)
  4. Status LEDs



**LIPo Caricare una batteria**

1. Inserire il cavo di alimentazione del caricabatterie in una presa adatta. I LED si illuminano di verde e indicano che la batteria è pronta per la ricarica
2. Ora collega la batteria vuota al caricatore. Batterie 2S da 7,4V al connettore a 3 poli o 11,1V batterie 3S al connettore a 4 poli. Non usare la forza e fare attenzione a non invertire la polarità. I LED diventeranno rossi dopo pochi secondi, indicando che le celle della batteria si stanno caricando.

**Attenzione!**

Quando si collega una batteria 2S, solo i primi 2 LED (Cell1-2) diventano rossi, il LED 3 (Cell 3) rimane verde. Quando si collega una batteria 3S, tutti i LED (Cell1-3) diventano rossi.

Non appena una cella della batteria è completamente carica, il LED corrispondente diventa verde. Poiché le celle sono caricate individualmente, è possibile che una cella sia completamente carica prima delle altre, a seconda dello stato della batteria. Lasciare sempre la batteria sul caricatore fino a quando tutte le celle collegate sono completamente cariche (verde) per permettere al caricatore di bilanciare la batteria.

**Charging a battery**

1. Plug the power cord of the charger into a suitable socket. The LEDs light up green and indicate that the charger is ready for charging.
2. Now connect the empty battery to the charger. 7.4V 2S batteries to the 3 pin connector or 11.1V 3S batteries to the 4 pin connector. Do not use force and pay attention to reverse polarity. The LEDs change to red after a few seconds and indicate that the battery cells are charging.

**Attention:**

When connecting a 2S battery, only the first 2 LEDs (Cell1-2) change to red, LED 3 (Cell 3) will remain green. When 3S batteries are connected, all LEDs are red (Cell1-3).

As soon as a the battery cell is full, the corresponding LED changes to green. Because the cells are charged individually in a balanced way, it is possible that one cell is fully charged earlier than the others. Always leave the battery on the charger until all connected cells are fully charged (green) to allow the charger to balance your battery

**Riconoscimento di una batteria carica.**

Quando si collega una batteria carica al caricatore, i LED diventeranno rossi per alcuni secondi e poi torneranno verdi. Questo significa che la batteria è già completamente carica.

**Riconoscimento di una batteria difettosa.**

Se i LED rimangono verdi quando si collega una batteria vuota, c'è un difetto nella batteria (difetto della cella o scarica profonda). In questo caso, scollegare immediatamente la batteria dal caricatore e utilizzare un'altra batteria.

**Detecting a full battery.**

When you connect a full battery to the charger, the LEDs will turn red for a few seconds and then turn green again. This means that the battery is already fully charged.

**Detecting a defective battery.**

If the LEDs remain green when an empty battery is connected, there is a defect in the battery (cell defect or deep discharge). In this case, immediately disconnect the battery from the charger and use another battery.



**Attenzione!**

Dopo ogni carica è importante di: Scollegare sempre subito la batteria dal caricatore ed il caricatore dalla rete elettrica. Se dopo la carica si lascia collegato l'uno o l'altro può causare danni alla batteria, al caricatore o addirittura alla rete elettrica (pericolo di incendio).

**Danger!**

Always disconnect the battery from the charger immediately after charging. Always disconnect the charger from the power supply immediately after disconnecting the battery. Inserting the rechargeable battery or charger after charging will result in damage to the battery, charger or the power supply (fire hazard).

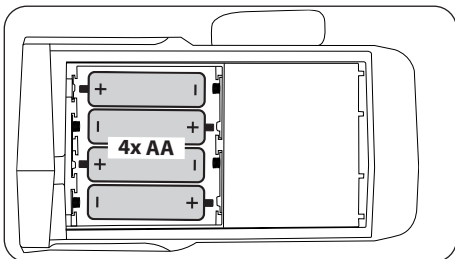

**Inserimento delle batterie nel trasmettitore**

Inserire 4 batterie AA nel trasmettitore.

**Inserting batteries into the transmitter**

Put 4 AA Batteries into the Transmitter

**Informazioni relative alle pile:**

Le batterie non ricaricabili non devono essere caricate!  
 Non aprire! Non gettare nel fuoco!  
 Non usare contemporaneamente pile nuove e pile usate!  
 Non usare contemporaneamente pile alcaline, standard (zinco-carbone) e ricaricabili!  
 Le batterie ricaricabili devono essere rimosse dal giocattolo!  
 Le batterie ricaricabili possono essere ricaricate solo sotto la supervisione di un adulto!  
 I morsetti di collegamento non devono essere cortocircuitati!

**Battery warning:**

Non-rechargeable batteries are not to be recharged!  
 Do not open! Do not dispose of in fire!  
 Do not mix old and new batteries!  
 Do not mix alkaline batteries, standard (carbon-zinc) or rechargeable batteries!  
 Rechargeable batteries are to be removed from the toy before being charged!  
 Rechargeable batteries are only to be charged under adult supervision!  
 The supply terminals are not to be short-circuited!

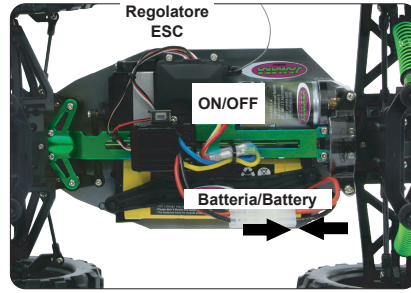

#### IT

- Mettete la batteria nel vano della batteria, a bordo del veicolo. Fare attenzione che la batteria sia correttamente fissata con i 2 clip in dotazione e che la batteria non abbia un gioco eccessivo nel vano appropriato.
  - Ora collegare la batteria con il regolatore del modello. Se la spina del regolatore e la spina della batteria non corrispondono, un cavo adattatore è incluso con il modello.
  - Leggere il capitolo sulla trasmittente. Accendere la trasmittente e assicurarsi che i trim siano in posizione neutrale
  - Tenere il modello in aria per il caso che il motore si metta a girare a tutto gas.
  - Ora accendere il regolatore di velocità tramite l'interruttore ON / OFF.
  - Vi incoraggio ad attivare il ricevitore integrato in unità fail-safe.
- Al momento della consegna è spento.**
- Se questa è la tua prima auto rc, si consiglia di guidare su una pista piccola per familiarizzare con il controllo del veicolo e i comandi del trasmettitore.

#### GB

- Put the battery into the battery holder in the vehicle. Make sure that the battery holder is secured properly with the 2 included clips for the battery holder.
  - Now connect the battery to the speed control in the model. If the plug of the speed control and battery do not match, then you will find a connection lead in your box
  - Turn the radio on and make sure all the trim buttons on the transmitter are in neutral position. Read the chapter for usage of the transmitter.
  - Keep the car in the air in case that the motor turns at full power.
  - Switch the speed control on the On / Off switch.
  - We encourage you now to activate your receiver's built-in Failsafe unit.
- On delivery it is turned off.** (see chapter Fail Safe).
- If this is your first rc car, we recommend to drive it on a small test track to familiarise yourself with the control of the vehicle and the controls of the transmitter.



#### Attenzione.

Spegner sempre il modello subito dopo ogni utilizzo. Subito dopo ogni utilizzo, la batteria deve essere scollegata dal modello. La batteria può essere scaricata completamente se viene lasciata accesa accidentalmente o se viene lasciata inserita. La scarica profonda causa la perdita di energia della batteria o può essere danneggiata a tal punto che la carica o la scarica non è più possibile o la batteria può autoaccendersi durante la carica o la scarica (pericolo di incendio). Non tentare mai di caricare o scaricare batterie completamente scariche. La tensione della batteria LiPo non deve mai scendere sotto i 6 volt e quella della batteria NiMH non deve mai scendere sotto i 4 volt per evitare una scarica profonda. La batteria LiPo completamente carica ha una tensione di circa 8,4 volt e la batteria NiMH di 8,5 volt. Dopo l'uso, le batterie intatte devono essere ricaricate completamente subito dopo una fase di raffreddamento di minimo 10 minuti e al più tardi dopo 12 ore per evitare una successiva scarica profonda per autoscarica. Se le batterie non vengono utilizzate o conservate per un lungo periodo di tempo, è necessario controllarne la tensione ossia il danneggiamento almeno ogni 3 mesi (con LiPo minimo 8 Volt, con NiMH minimo 7,4 Volt) se necessario, ricaricarle o smaltirle.

#### Danger.

Always switch off the model immediately after each use. Immediately after each use the battery should be disconnected from the model. The battery can be deeply discharged by leaving it switched on accidentally or leaving it plugged in. Deep discharge causes the battery to lose power or can be damaged to such an extent that charging or discharging is no longer possible or the battery can self-ignite during charging or discharging (fire hazard). Never attempt to charge or discharge deep-discharge batteries. The voltage of the LiPo batteries should never be under 6 volt and the NiMH battery never under 4 Volt to avoid a depth discharge. The fully charged LiPo battery has a voltage of approx. 8.4 Volt and the NiMH battery 8.5 Volt. After usage, the intact battery has to be fully charged after a cooling phase of at least 10 min but not longer than 12 hrs. This is to avoid a deep discharge caused by a self-discharge. When not using or storing the battery's it has to be checked at least every three months for voltage (For LiPo min. 8 Volt, for NiMH min. 7.4 Volt.) or damage and if necessary charged or disposed.

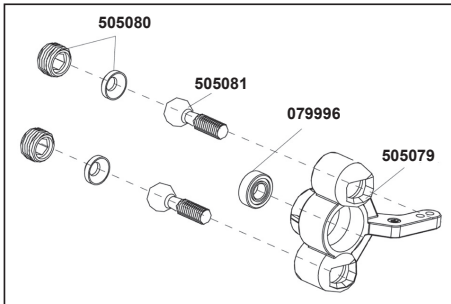

#### Attenzione!

Il veicolo è dotato di una Pivot sospensione anteriore. Questa ha una serie di vantaggi. E' molto robusta e la manutenzione e' molto facile. Questo è impostato in fabbrica in modo che la carreggiata non permette agli cardani di saltare fuori. Come con qualsiasi modello, dopo l'inizio dell'uso si rallentano di qualche millimetro sia la sospensione sia i bulloni. Questo gioco minimo, po' abbastare sotto massimo sforzo per fare saltare fuori i cardani. Pertanto è necessario per assicurarsi prima di ogni uso che tutte le viti, dadi, giochi ecc., sono fissate correttamente. La vite esterna in plastica 505080 serve per fissare il fuso a snodo sulla vite a sfera. Questo non deve essere serrata troppo forte. In caso contrario, lo sterzo non si muove liberamente e la guida può essere influenzata negativamente.

#### Attention!

Your vehicle has a pivot front suspension. This has a number of advantages. It is very robust and easy to maintain. The set-up of the car has been done so the drive shaft will not pop out. As with any model, screws and bolts can loosen during break-in of the car. This can result in tolerance of the drive shaft. The drive shaft can then pop out if high pressure is applied. The inner ball screw (item No.: 505081) will enable you to adjust the tolerance resulting in fine adjustments of the track width. For best results when setting up the pivot ball for the first time, please always adjust the upper and lower pivot in the same way. Fasten as far as the pivot can still be pulled up and down easily but not as far that it will pop out if you give full steering angle. The outer plastic socket screw (item No.: 505080) is only used for securing of the steering knuckle. This should not be too tight, otherwise the steering is not smooth and the handling can be adversely affected.

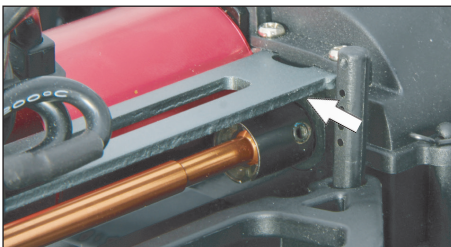

#### Attenzione!

Il giunto omocinetico anteriore e posteriore assorbe la maggior parte dell'energia del motore e lo passa all'asse anteriore e posteriore. Per questo, le vite a brugola che tengono il giunto omocinetico sul asse di uscita prima del **primo utilizzo** e in intervalli regolari (5-7 inserti) devono essere controllati e se necessario avvitare. Nel giunto omocinetico anteriore e posteriore deve essere inserito un anello di gomma. Controllare il gioco del albero motore. Il margine del gioco dovrebbe essere di ca. 1-2 mm. Potrebbe essere necessario spostare il giunto omocinetico per adattare il gioco. Qui deve svitare le vite senza testa con un cacciavite e regolare il giunto omocinetico. Dopo di che avvitare le vite senza testa. In caso contrario l'omocinetico si sposta sul albero di uscita e l'omocinetico e l'albero centrale possono essere danneggiati.

#### Attention!

The front and rear bone pan absorbs most of the motor's energy and directs it to the front and rear axles. Therefore, the hexagon socket screws which hold the bone pans on the transmission output shafts must be checked and, if necessary, tightened before the **first use** and in regular intervals e.g 5-7 uses. Insert a rubber ring to the front and the back connection cup. Please check the tolerance of the drive shaft. The tolerance should be approx. 1 – 2mm. You may have to move the connection cups to adapt the tolerance. Therefore you need to loosen the grub screws to adapt the connection cup. Afterwards tighten the grub screws. If not, the connection cups will move on the gear output shaft. That might cause the connection cup and the middle drive shaft to get damaged.

## Trasmittente 2,4 GHz 2CH



### Vista laterale destra

1. Scatola di programmazione
2. Volante
3. Leva del gas
4. Vano Batterie
5. Presa di carica
6. Collegamento per cavo Simulatore

Se si carica attraverso una presa, si prega di aprire il coperchio della batteria. Viene usato per il raffreddamento

### Settore di programmazione

- A. Direzione Reverse
- B. Power LED
- C. Direzione -Trim
- D. Interruttore on /off
- E. Gas Reverse
- F. Power Check
- G. Pulsante collegamen to Binde
- H. Dual-Rate
- I. Gas Trim



### Trim

Se le ruote non puntano dritti in avanti, anche se il volante della trasmittente è in posizione neutrale, è possibile ottenere aiuto con il trim della trasmittente nella posizione corretta. Trim L/R = Sterzo

Se le ruote girano in avanti o indietro, anche se nessun comando è stato dato attraverso il trasmettitore, poi anche l'acceleratore deve essere tagliato sul trasmettitore. Trim V/R = Avanti / Indietro

### Inserimento delle batterie

- Togliere il coperchio del scomparto batterie.
- Inserire 4 x AA batterie nella giusta posizione, facendo attenzione ai poli.
- Rimettere il coperchio del scomparto batterie

## Transmitter 2,4 GHz 2CH



### Controls

1. Programming Box
2. Steering Wheel
3. Throttle Lever
4. Battery Hatch
5. Charge Socket
6. Simulator Cable Socket

If charging the batteries via the charging socket, the battery hatch cover should be removed to ensure sufficient cooling.

### Programming Panel

- A. Steering Reverse (changed)
- B. Power LED
- C. Steering Trim
- D. ON/OFF Switch
- E. Throttle Reverse (changed)
- F. Power Check
- G. Binding Button
- H. Dual-Rate (maximum steering deflection)
- I. Throttle Trim

### Trim

If the wheels do not point straight forward even though the steering wheel on the transmitter is in neutral, you can adjust it with the trim button on the transmitter. Trim L/R = steering

Should the wheels rotate forward or backward, even though no command was given through the transmitter, then also the throttle needs to be trimmed on the transmitter. Trim V/R = forward/backward

### Insert the batteries

- Remove the battery compartment cover.
- Fit the 4 x AA batteries, observe the correct polarity.
- Replace the battery hatch

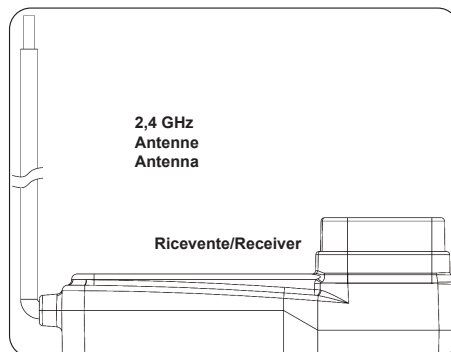
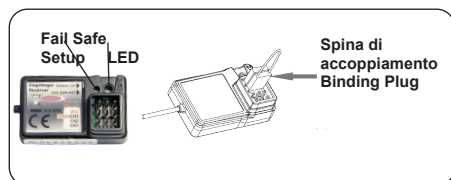

### Allacciare la trasmittente alla ricevente

In un moderno sistema di 2,4 GHz, è indispensabile che la trasmittente e la ricevente vengano connesse insieme a bordo del modello. La ricevente accetta quindi solo i segnali della trasmittente.

Se per qualsiasi motivo si dovesse effettuare un nuovo allacciamento "connessione", eseguire le seguenti operazioni:

1. Sostituire nella trasmittente le batterie scariche con altre cariche o nuove. Lasciare spenta la trasmittente.
2. Inserire la spina di accoppiamento in dotazione nell'uscita del canale 3.
3. Collegando la batteria con la ricevente, si accende il sistema ricevente. **Secondo la versione di software usata, la ricevente segnala in modo differente la modalità di binding. (esempio: il Led può lampeggiare, restare acceso o completamente spenta).** Il processo di binding in se è uguale per tutte le versioni. Il Led sulla ricevente inizia lampeggiare e così segnala che la ricevente si trova in modalità di binding.
4. Tenere premuto il pulsante di connessione sulla trasmittente, mentre si accende la stessa. E. Il trasmettitore inizia a lampeggiare e così segnala che si trova in modalità di binding.
5. Rilasciare il pulsante di connessione della trasmittente e rimuovere la spina di connessione nella ricevente. Spegner la ricevente e la trasmittente.
6. Adesso spegnete la trasmittente. Il sistema memorizza il collegamento.
7. Installare correttamente tutti gli accessori e controllare con molta attenzione.
8. Se la funzione non avesse successo, ripetere la procedura di connessione.

Vi invitiamo ad attivare ora l'unità Failsafe integrata nel ricevente. **Alla consegna è spento.**

Montare l'antenna a 2,4 GHz in verticale come mostrato in figura. Non permettere a nessun oggetto metallico di entrare in contatto con l'antenna o di schermarla, poiché ciò ridurrebbe il raggio d'azione.

### Binding the receiver to the transmitter

In the delivery state, the transmitter is already bound to the receiver. If the model does not respond to the transmitter, try binding it again.

For this purpose, proceed as follows:

1. Put the battery into the model. Now connect the battery to the speed control in the model.
2. Plug the binding plug (included) into the channel 3 socket on the receiver.
3. Switch the receiver system on. **Depending on your software version of your receiver indicates the different binding mode (instead of flashing lights for example LED or remains out completely).** The binding process as such is in all versions. The receiver LED will begin to flash indicating that the receiver is in bonding mode.
4. Press and hold down the binding button on the transmitter whilst switching it on.
5. The transmitter will begin to flash indicating that the receiver is in bonding mode.
6. Release the binding button on the transmitter and turn off the controller. Release the binding plug from the receiver.
7. Switch of the transmitter. And remove the binding wire. The system be bound at the next start.
8. If the receiver fails to bond or does not function after bonding repeat the above procedure until a successful bonding is achieved.

We encourage you now to activate your receiver's built-in Failsafe unit. **On delivery it is turned off.**

Mount the 2.4 GHz antenna vertically as shown in the diagram. Do not allow any metal object to come into contact with the antenna or to shield it as this will reduce the range.

## Programmazione del gruppo integrato di FailSafe

### 1. Descrizione della Funzione

L'unità FailSafe è concepita principalmente per l'utilizzo sulle imbarcazioni e sui veicoli. Serve per evitare la perdita del modello, determinando la chiusura del gas, nell'eventuale assenza di segnale. Se la ricevente perde il segnale della trasmittente, il servo del gas o regolatore di velocità ritorna automaticamente sulla posizione programmata inizialmente.

### 2. Impostazione

- a. Accendere la trasmittente
- b. Accendere la ricevente. Il segnale LED lampeggia continuamente e indica che la ricevente è pronta.
- c. Spostare sul trasmettitore la leva dell'acceleratore nella posizione di freno, o zona spento nel regolatore di velocità. Tenere la leva del gas su questa zona.
- d. Premere il pulsante Imposta sul ricevente. Il segnale LED lampeggia per 3 secondi (vedi illustrazione a sinistra).
- e. L'impostazione è salvata e si può portare la leva dell'acceleratore in posizione neutra.

### 3. Prova delle impostazioni

- a. Accendere la trasmittente.
- b. Accendere la ricevente.
- c. Spegner la trasmittente.
- d. Ora la ricevente perde il segnale e conduce il servo del canale gas o il regolatore di velocità sulla posizione in precedenza programmata.
- e. Seguire la procedura descritta sopra, il processo FailSafe funziona correttamente.

## How to setup the fail safe function

### 1. The instruction of function

The function of protection of losing control is mainly for r/c boats and cars and keeps them away from damage through throttle channel. When the receiver is out of control signal, the receiver of throttle will automatically return to the initial position which set up before starting to avoid the error action :

### 2. How to set the function

- a. Switch on the transmitter power and enter into the working condition
- b. Connect the receiver with power and enter into the working condition, the signal light on receiver will blink all the time.
- c. Control the throttle of transmitter and keeps the servo or ESC in the neutral position.
- d. Press the setting button, the LED will be flash for 3 seconds (see on pict. left).
- e. Release the setting button. The setting is finished.

### 3. Testing

- a. Switch on the transmitter and enter the working condition.
- b. Contact the receiver with power and enter the working condition.
- c. Turn off the power of transmitter.
- d. The throttle of servo will be set automatically.
- e. Finish these steps above means the setting is ok.



### Regolatore (installato) Version EP

<b>Dati tecnici:</b>	
Voltaggio	7,2 - 7,4 V
Batterie	2 Lipo   6 NiCd/NiMh-Celle
Resistenza interna Fwd:	0.002 Ohm, Bwd: 0.004 Ohm
Tensione BEC	BEC 2A/5V (Linear mode BEC)
Uso	RC-Car 1:10
Protezione	Sottotensione
Carico continuo	40 A
Dimensioni	~ 45 x 32 x 26 mm

### Controller Version EP

<b>Technical Data:</b>	
Operating Voltage	7,2 - 7,4 V
Battery Pack	2 Lipo   6 NiCd/NiMh Cells
Internal Resistance	Fwd: 0.002 Ohm, Bwd: 0.004 Ohm
BEC Voltage	BEC 2A/5V (Linear mode BEC)
Intended use	RC-Car 1:10
Protection Circuit	Under voltage cut off
Continuous load	40 A
Size	~ 45 x 32 x 26 mm

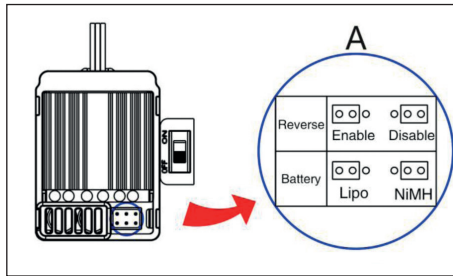
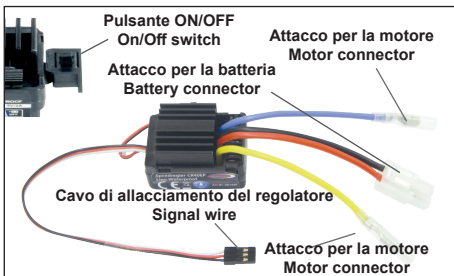

Se si utilizza una batteria Lipo, è necessario attivare il Lipomodo attraverso il Jumper (connessione ponticello). Prima di raggiungere la sua tensione minima, il suo regolatore si spegnerà. Solo così la batteria Lipo viene protetta dal sottocarico o eventuali danni! Sulla soglia di 6 V tensione totale, il regolatore si spegne per evitare che la batteria si sottocarica. Se si utilizza una batteria NiMh deve mettere il jumper in posizione NiMh. Il regolatore non si spegne a 6 V di tensione totale ma permette una scarica di ca. 4 V tensione totale.

This regulator has two battery modes which will be set with jumpers. If you are using a Lipo battery this jumper has to be set to Lipo. This function protects the lipo battery against deep discharge and possible damage due to deep discharge! At a threshold voltage of 6 V total the esc switches autom. off to safe the battery from under voltage. If you are using a NiMH battery this jumper has to be set to NiMH. The controller allows a voltage less than 6 V down to 4 V.

### ATTENZIONE

Il tuo modello è protetto d'antispruzzo. Non impermeabile!

Non guidare in pozzanghere dove l'acqua è più alta della box ricevente. Non immergere il regolatore sott'acqua. Se la ricevente oppure il regolatore all'interno si bagna, separare immediatamente la rete elettrica e lasciarlo asciugare a sufficienza. Danni causati da uso improprio o mancanza di manutenzione del modello non sono coperti dalla garanzia

### WARNING

Your controller is Splash-proof. Not waterproof.

Avoid puddles that are higher than the controller is installed in the vehicle. Do not get the model under water. After each ride in the wet, the complete controller must be thoroughly dried and lubricate the mechanical components. Damage caused by improper use overload or lack of maintenance is not covered under warranty.

### Attivazione del regolatore

Nell'attivazione procedete come segue:

- Accendere la trasmittente e assicurarsi che la regolazione della corsa del canale gas è impostata esattamente su + / - 100%.
- Collegare la batteria, controllare che la batteria è collegata con la polarità corretta e che il regolatore non sia ancora acceso.
- Accendere la ricevente.
- Quando la batteria è collegata, il regolatore è pronto. Siate molto cauti, ci sono rischi significativi di lesioni, tramite la partenza di motori ad improvviso.
- Collegare la batteria immediatamente prima dell'inizio d'uso con il regolatore e rimuovere subito dopo l'uso. Prima dell'utilizzo del modello, fare un test del raggio d'azione.
- Così controllate tutti i campi d'uso (tutto gas, a mezzo gas e minimo), se non vi è alcuna interferenza. Prestare inoltre attenzione ai servi. Un vibrazione dei servi o deviazioni non controllate, segnala inoltre dei guasti.
- Se si desidera attivare il freno, mentre il veicolo è in movimento in avanti e lo stick del gas è in posizione avanzata, è necessario spostare lo stick velocemente e invertire la posizione.
- Per mettere la retro-marcia, spostare lo stick in posizione neutra, attendere qualche istante e poi portare lo stick di là di questo punto, nella posizione inversa desiderata.

### Using your controller

To operate the ESC, proceed as follows:

- Switch on your transmitter and ensure that the throw for the throttle channel is set to the middle position.
- Ensure that the receiver switch is in the OFF position and connect a battery pack ensuring the correct polarity (+ and -).
- Switch the receiver system ON.
- Once a battery is connected the system is 'live' and extreme caution must be exercised to prevent injury due to the motor suddenly starting to turn.
- Do not connect the battery pack until directly before operating the model and disconnect the pack immediately after use.
- Conduct a range test before running the model for the first time. This test should be carried out at full, half and low throttle and if the servos jitter or make uncontrolled movements do not operate the model until the reason for the interference has been established and corrected.
- When the vehicle is being driven forwards, pulling the throttle back past the neutral position will cause the vehicle to brake. To make the vehicle then reverse, the throttle stick must first be moved back to the neutral position for a short period and then the model will reverse.
- If you want to disable the backward function just set the jumper to disable. If the jumper is set to enable the backward function is enabled.

### Configurazione del regolatore

Il regolatore di velocità calibra automaticamente il segnale del trasmettitore. Per ottenere questo, il controllo trim del canale gas del trasmettitore deve essere in posizione neutro. Accendere prima la trasmittente e dopo il regolatore. Quando il regolatore di velocità, ha riconosciuto la taratura, lo segnala con una breve melodia ed è pronto per l'uso. Se il regolatore non rileva un chiaro segnale o non si trova in una posizione neutra, il regolatore non s'inizializza.

### Configuring your controller

The speed controller automatically calibrates itself to the transmitter signal. For this, the trim button of the gas channel at the transmitter must be set to the middle. Turn on the transmitter and then the speed controller. The speed controller signals the calibration with a short melody and is ready for use. In case the speed controller has no clear signal or the trim control is not set to neutral, the speed controller will not initialize.

### Per la messa in funzione del sistema, mettere in atto anche le seguenti precauzioni:

- Mettere solo batterie entro i limiti tecnici consigliati (2 Lipo cellule | 6 NiCd/NiMh cellule)
- Lasciare raffreddare bene il regolatore prima di rimetterlo in funzione.
- Rimuovere la batteria dal modello dopo ogni utilizzo.
- Attivare necessariamente sempre prima la trasmittente e poi la ricevente, allo spegnimento del sistema, procedere in senso inverso.
- Utilizzare solo cavi e connettori di alta qualità.
- Creare un buon condotto di raffreddamento per il regolatore, non avvolgerlo per alcun motivo con gommapiuma o simili.

### When using the controller please observe the following safety notes:

- Use only batteries which not exceed the max. operating voltage (2 Lipo cells | 6 NiCd/NiMh cells).
- Allow the ESC to cool down completely before operating it again.
- Remove the battery from the model when not in use.
- Always switch off the receiver first and then the transmitter. On switching on, switch on the transmitter first and then the receiver.
- Only use top quality cables and connectors.
- Make sure that the ESC is adequately cooled and never wrap the unit in anything that insulates.

**Montaggio differenziale anteriore**  
Front gear assembly diagram

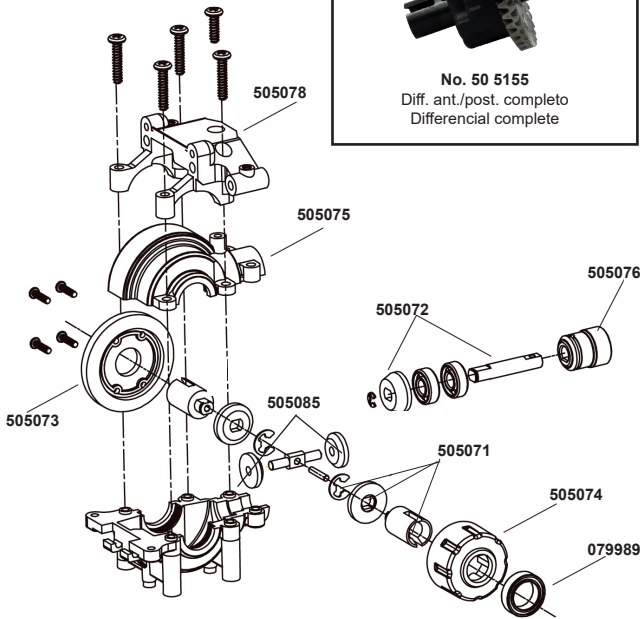

**Montaggio differenziale posteriore**  
Rear gear assembly diagram

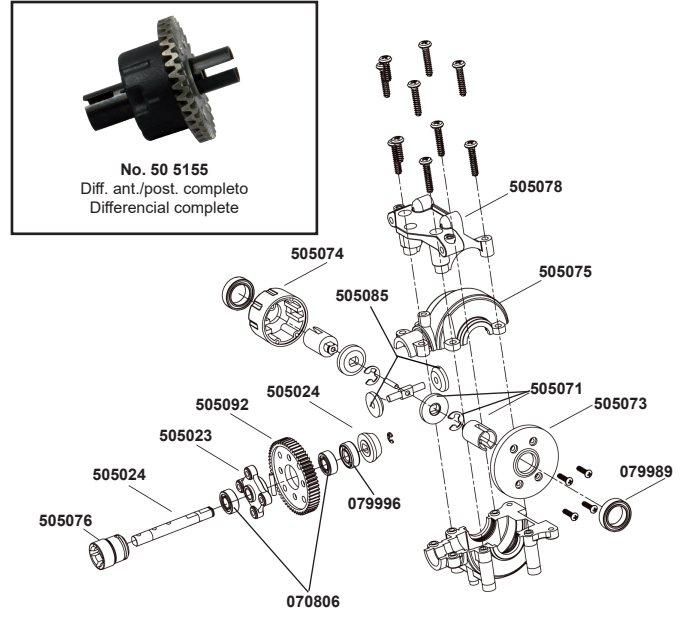

**Montaggio sterzo e braccetti inferiori**  
Steering assembly diagram

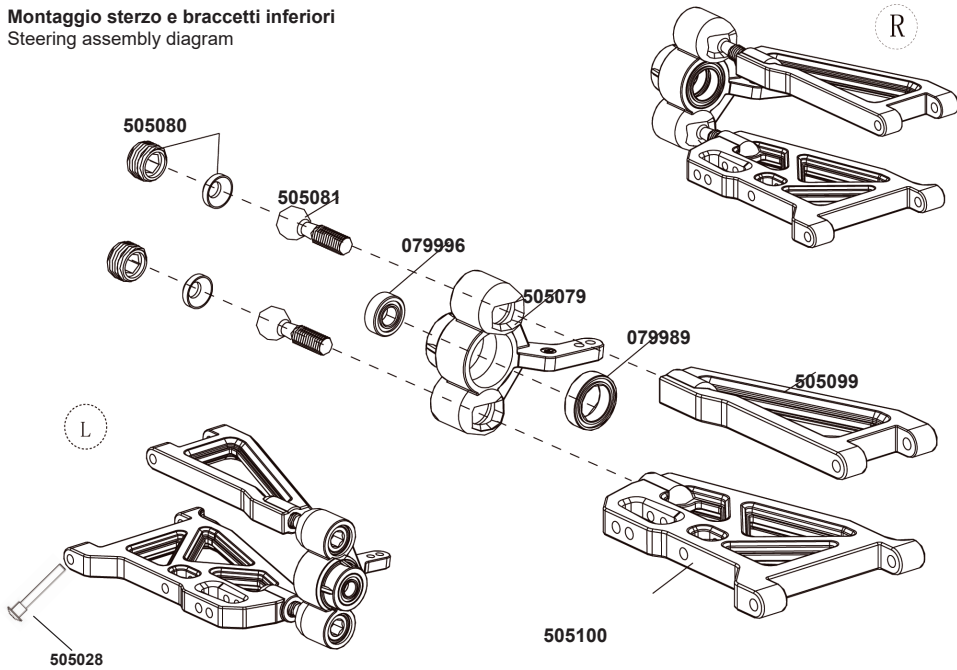

Prima dell'uso del prodotto si prega di verificare tutti i bulloni ed i collegamenti della parte elettronica. Il veicolo dispone di una sospensione anteriore Pivot Ball. Questo ha numerosi vantaggi. E' molto robusto e di facile manutenzione. L'impostazione di fabbrica non permette che gli alberi di trasmissione saltano fuori durante la guida. Per qualsiasi modello in azione, delle parti meccanica si possono allentare tramite i vibrazioni. Un minimo gioco può essere sufficiente che durante la guida si perdono gli alberini. Pertanto, è anche necessario assicurarsi che tutti i bulloni, dadi e vite siano controllati prima di ogni utilizzo. Con la vita a sfera (cod. 505081 vedi lista di ricambio) si regola il giusto fissaggio di questa parte meccanica. Consigliamo di avvitare la vita superiore e inferiore nel stesso modo, in modo di non causare un bloccasterzo (tramite gli alberi di trasmissioni) durante la manovra di sterzo. Ma di fare anche bene attenzione di non lasciare un gioco troppo grande, altrimenti si rischia di perdere gli alberi di trasmissione. La calotta esterna in plastica a (505080) serve solo per fissare il fuso a snodo sulla vite a sfera. Consigliamo di non avvitare questo coperchio in modo troppo serrato.

Before each use make sure to check all bolt connections and cable connections. Your vehicle has a pivot front suspension. This has a number of advantages. It is very robust and easy to maintain. The set-up of the car has been done so the drive shaft will not pop out. As with any model, screws and bolts can loosen during break-in of the car. This can result in tolerance of the drive shaft. The drive shaft can then pop out if high pressure is applied. The inner ball screw (item No.: 505081) will enable you to adjust the tolerance resulting in fine adjustments of the track width. For best results when setting up the pivot ball for the first time, please always adjust the upper and lower pivot in the same way. Fasten as far as the pivot can still be pulled up and down easily but not as far that it will pop out if you give full steering angle. The outer plastic socket screw (item No.: 505080) is only used for securing of the steering knuckle. This should not be too tight, otherwise the steering is not smooth and the handling can be adversely affected.

**Montaggio assetto posteriore**  
Rear shaft assembly

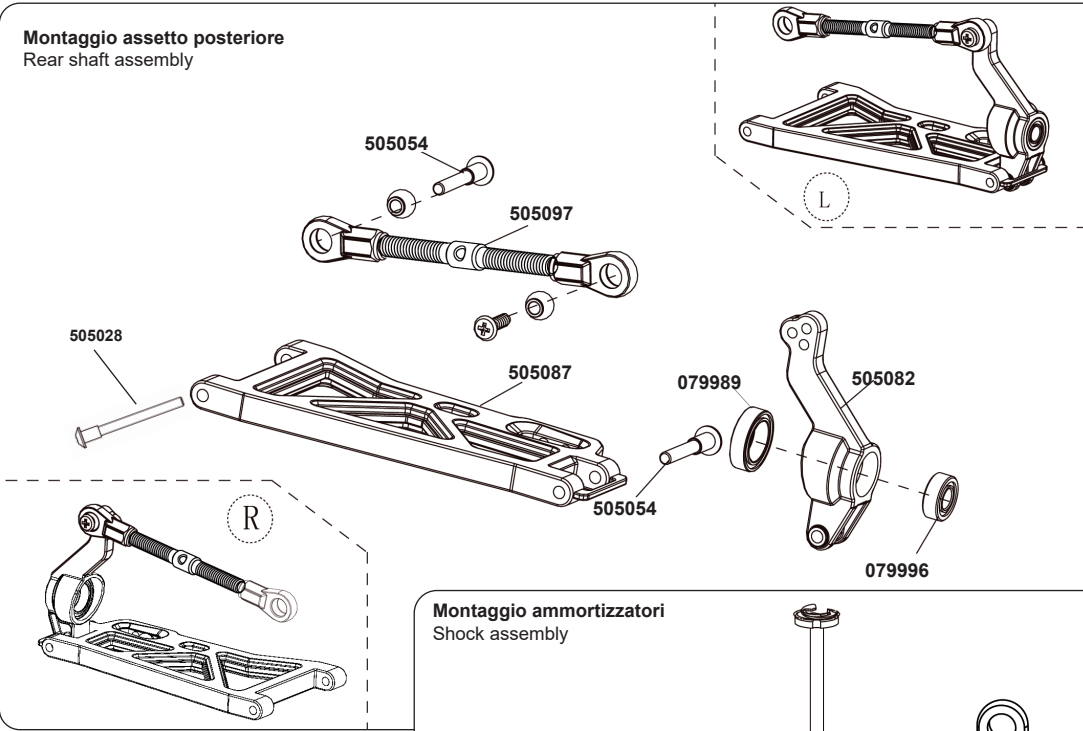

**Montaggio ammortizzatori**  
Shock assembly

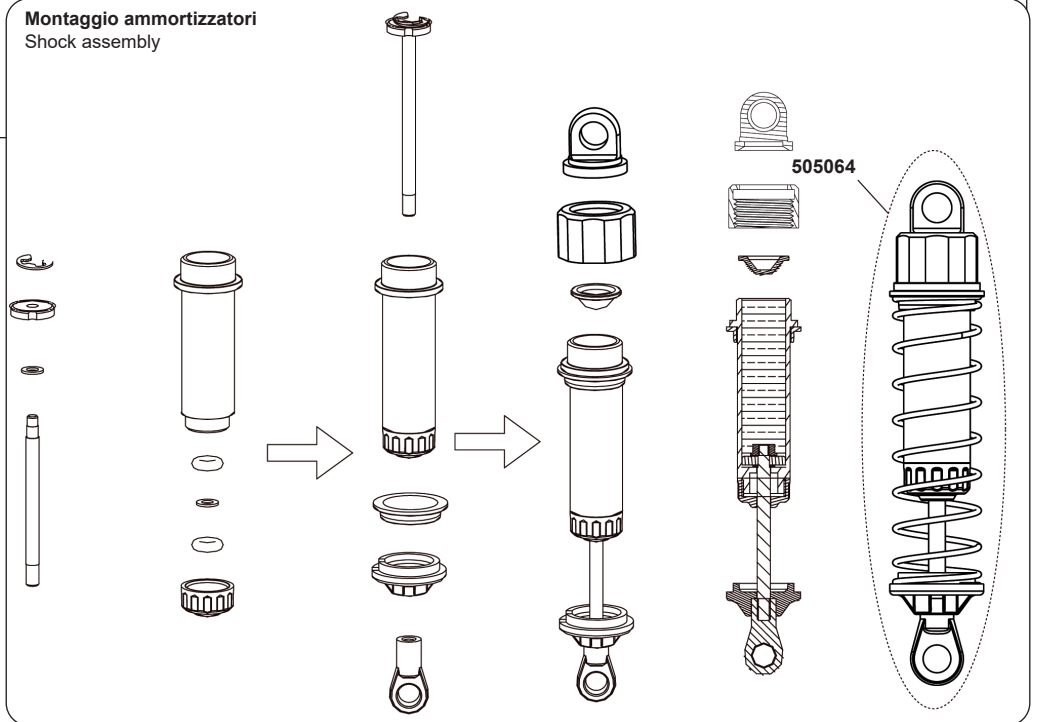

**Montaggio Servo Saver**  
Buffer assembly

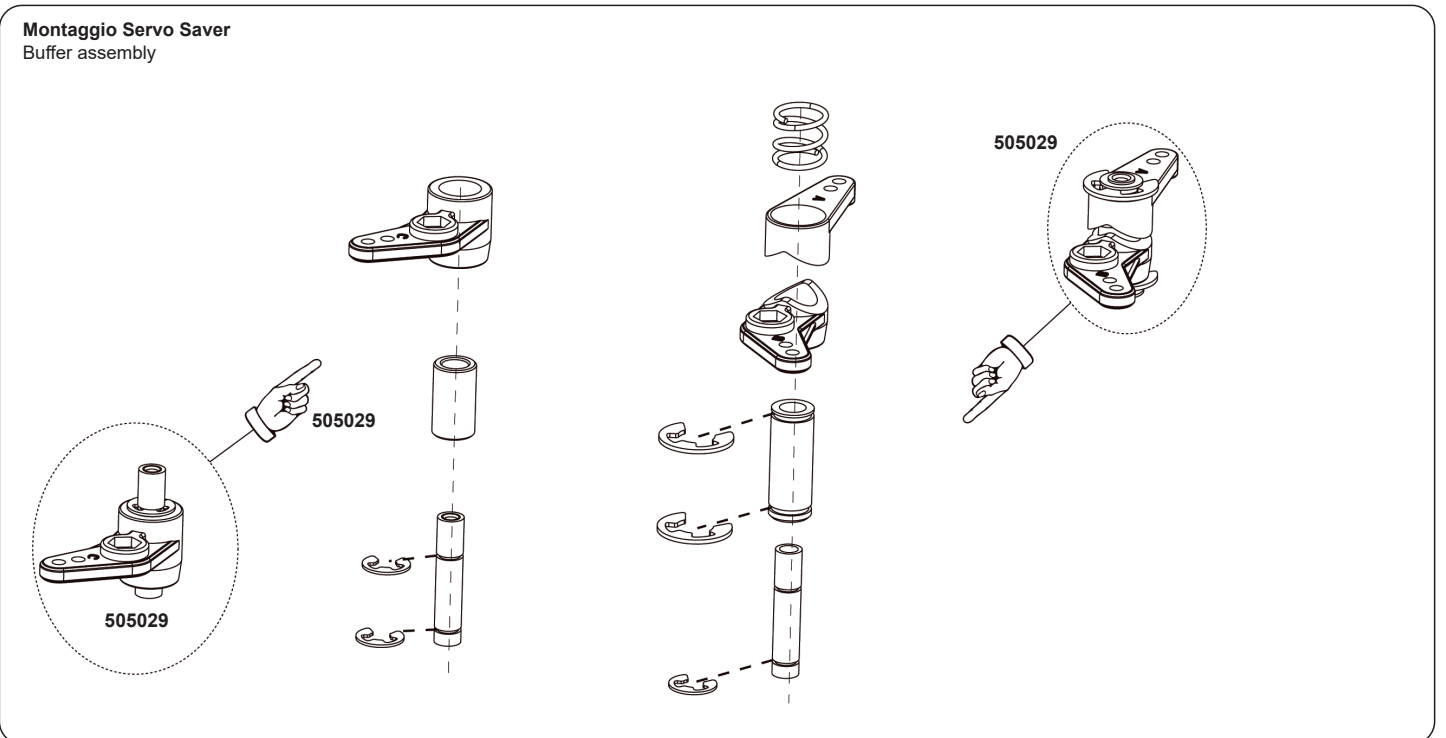



**Montaggio piastra radio**  
Buffer assembly

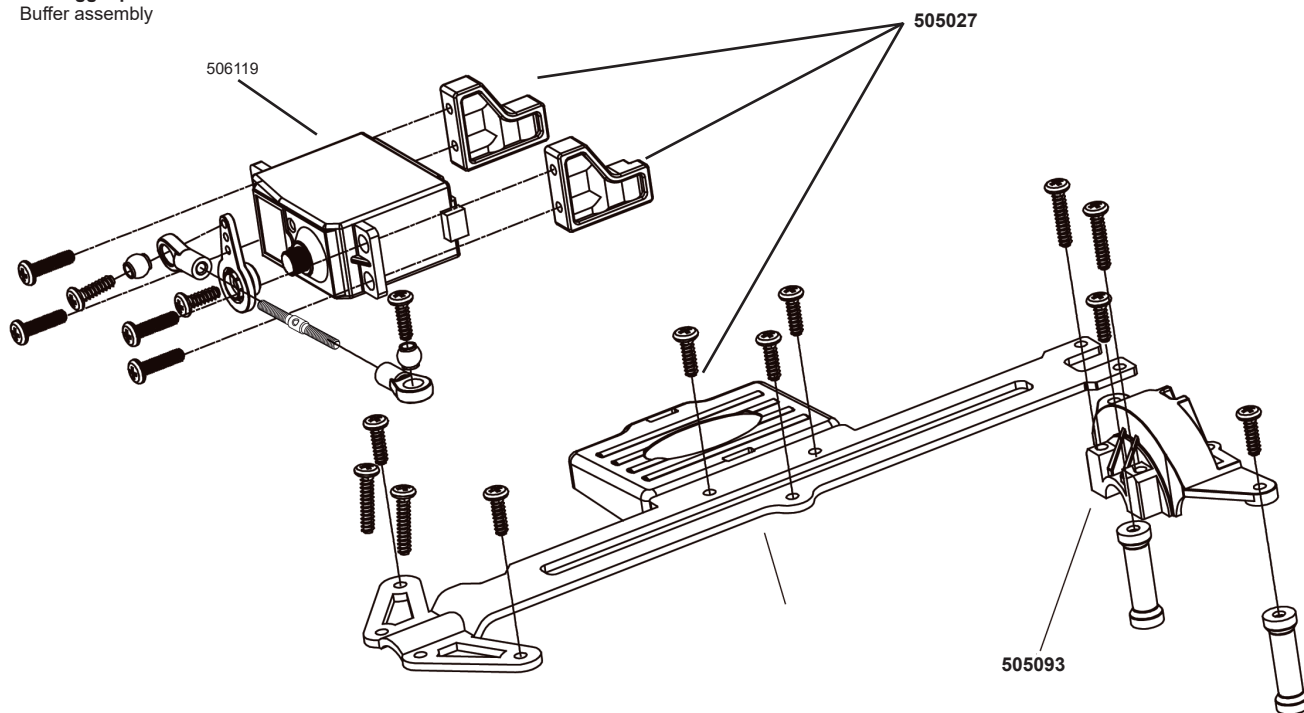

**Montaggio Motore**  
Motor assembly

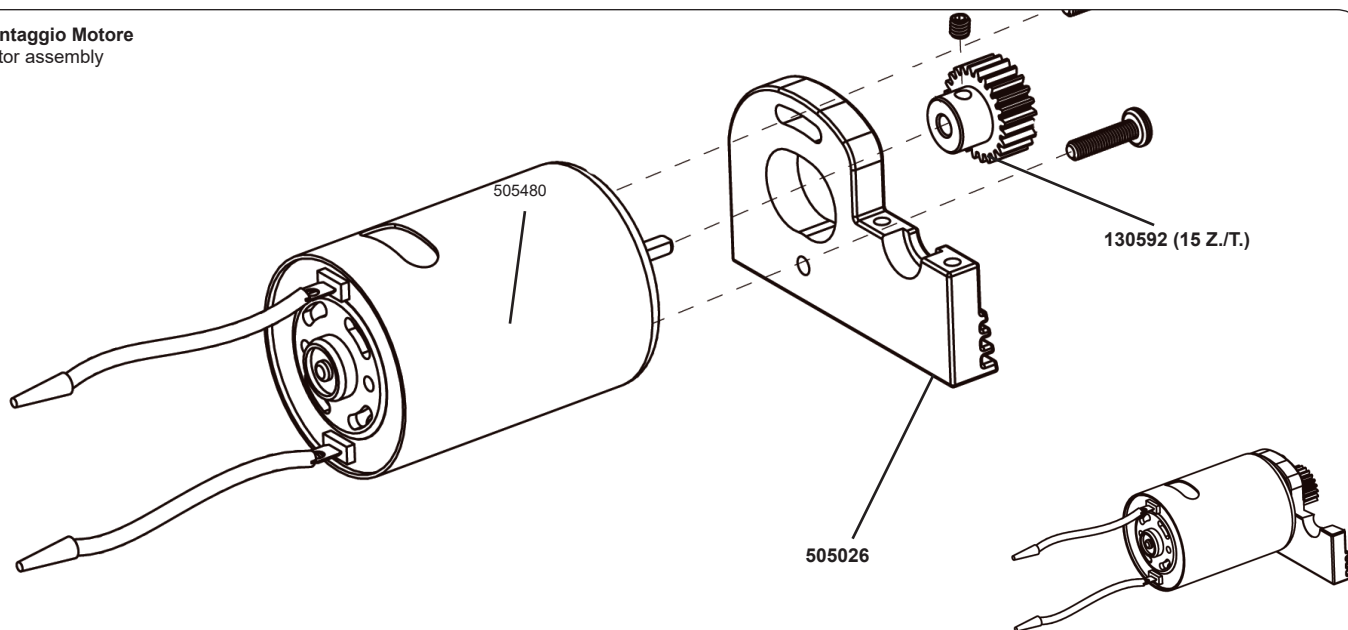

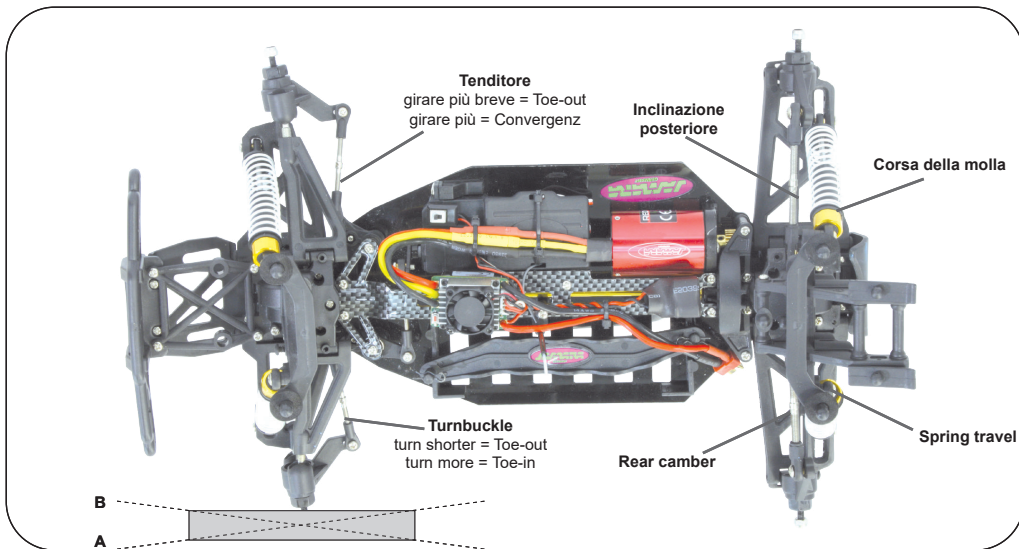

### IT - Regolazione delle sospensioni

I seguenti impostazioni sono possibile:

#### Convergenza negativa / positiva anteriore

- A** Convergenza negativa: Sterzo e meno diretto e la macchina tende a sovrasterzare. Guida diritta più precisa.
- B** Convergenza positiva: Sterzo e più diretto e la macchina tende a sottosterzare. Guida diritta meno precisa.

### GB - Suspension Settings

The following settings are possible:

#### toe-in / toe-out

- A** Toe-in: The responsiveness of the steering is less direct and the vehicle tends to oversteer, but it has better directional stability.
- B** Toe-out: More direct steering response and understeer, but has a worse directional stability.

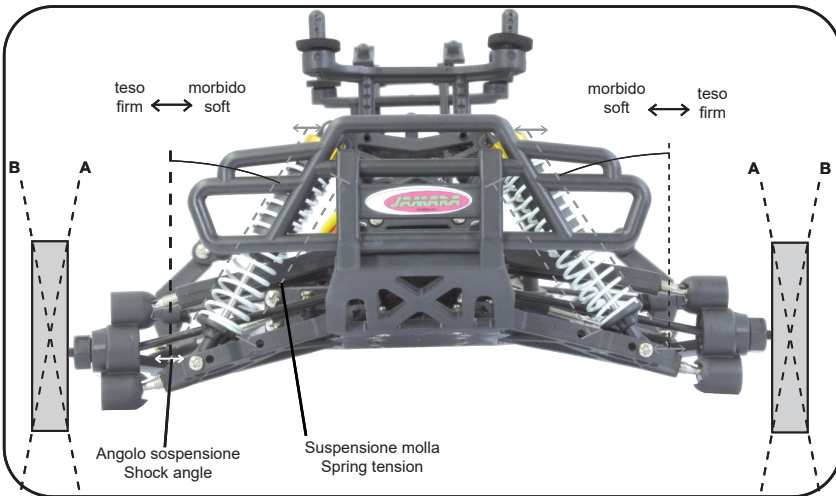

### Inclinazione Positivo/Negativo morbido/anteriore e posteriore

- A** Negativo: Migliore aderenza nel terreno. Poiché i bordi delle ruote si sollevano nel sottosuolo mentre la macchina entra in curva. Questo permette una velocità più elevata nelle curve. Consigliamo ca. 1,5 gradi negativo anteriore e 0 grado posteriore. Inclinazione eccessiva causa un peggioramento della qualità guida.
- B** Positivo: Inclinazione positivo è da evitare, dato che questo causa un guida non precisa.

### Negative camber / positive camber front and rear

- A** Negative camber: Better grip on terrain, as the edge of the wheels stem into the ground allowing higher cornering speed. We recommend approx. imately 1.5 degrees negative front and an average of 0 degree to the rear. An excessive negative camber angle can deteriorate the ride quality.
- B** Positive camber: A Positive camber should be avoided in your vehicle due to poorer ride quality.

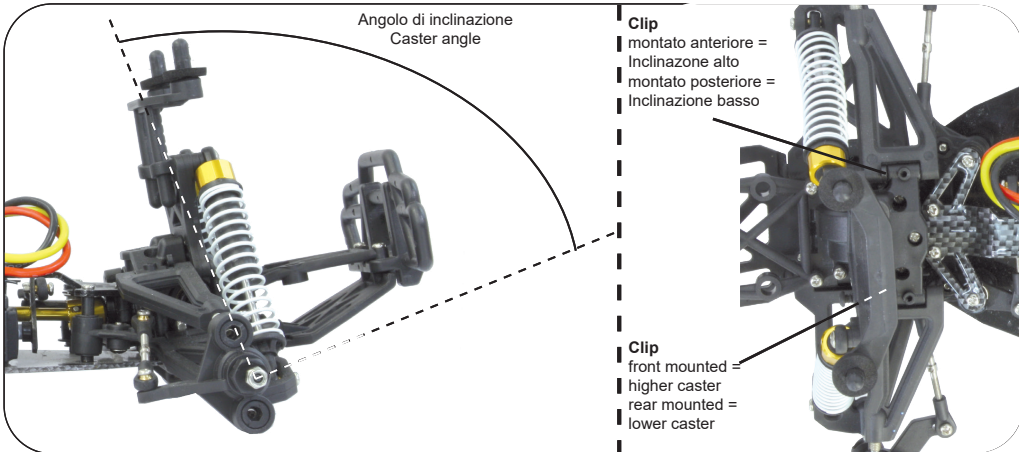

### IT - Inclinazione alto/basso anteriore

- Basso:** Inclinazione bassa ha una guida dritta peggiore, ma un sterzo più preciso e una migliore entrata in curva.
- Alto:** Inclinazione alta ha una guida dritta migliore, ma un sterzo meno preciso e l'entrata in curva peggiore.

### GB - Front caster high / low

- Less caster:** Less caster has a worse directional stability, but provides a better steering on corner entries.
- High caster:** A higher caster has a better directional stability, but can result in worse corner turn-in.

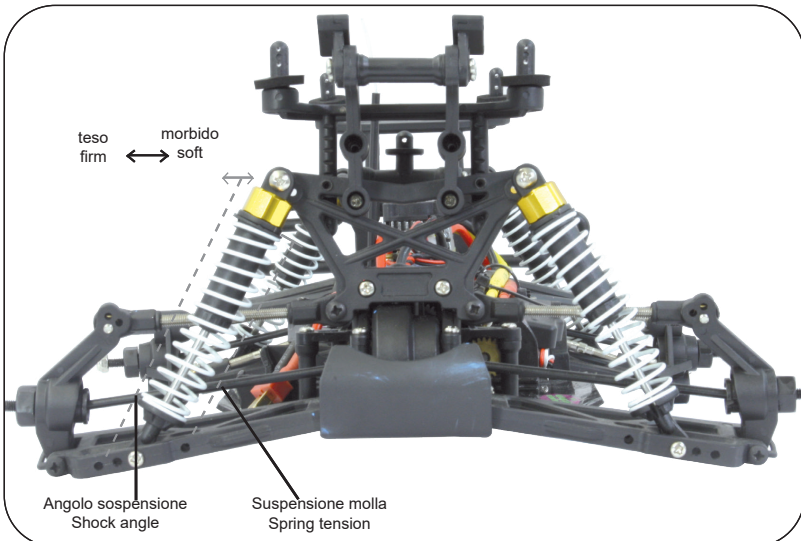

### Suspensione molla duro/morbido anteriore e posterioren

- Duro:** Risposta più diretta della sospensione, ma con aderenza ridotta.
- Morbido:** Risposta meno diretta della sospensione, ma con aderenza più alta.

### Spring tension hard / soft front and rear

- Harder:** More direct response of the suspension but reduced grip.
- Softer:** Less direct response of the chassis but more grip.

### Angolo sospensione morbido / teso, anteriore e posteriore

- Morbido:** Sterzo diretto
- Teso:** Sterzo meno diretto

### Damper angle soft / firm front and rear

- Soft:** More direct steering
- Firming:** Less direct steering

### Corsa molla alto/basso anteriore e posteriore

- Basso:** Minore altezza da terra e centro di gravità più basso
- Alto:** Maggiore altezza da terra e centro di gravità più alto

### Spring defelxion more / less front and rear

- Less:** Less ground clearance and lower center of gravity.
- More:** More ground clearance and higher center of gravity.

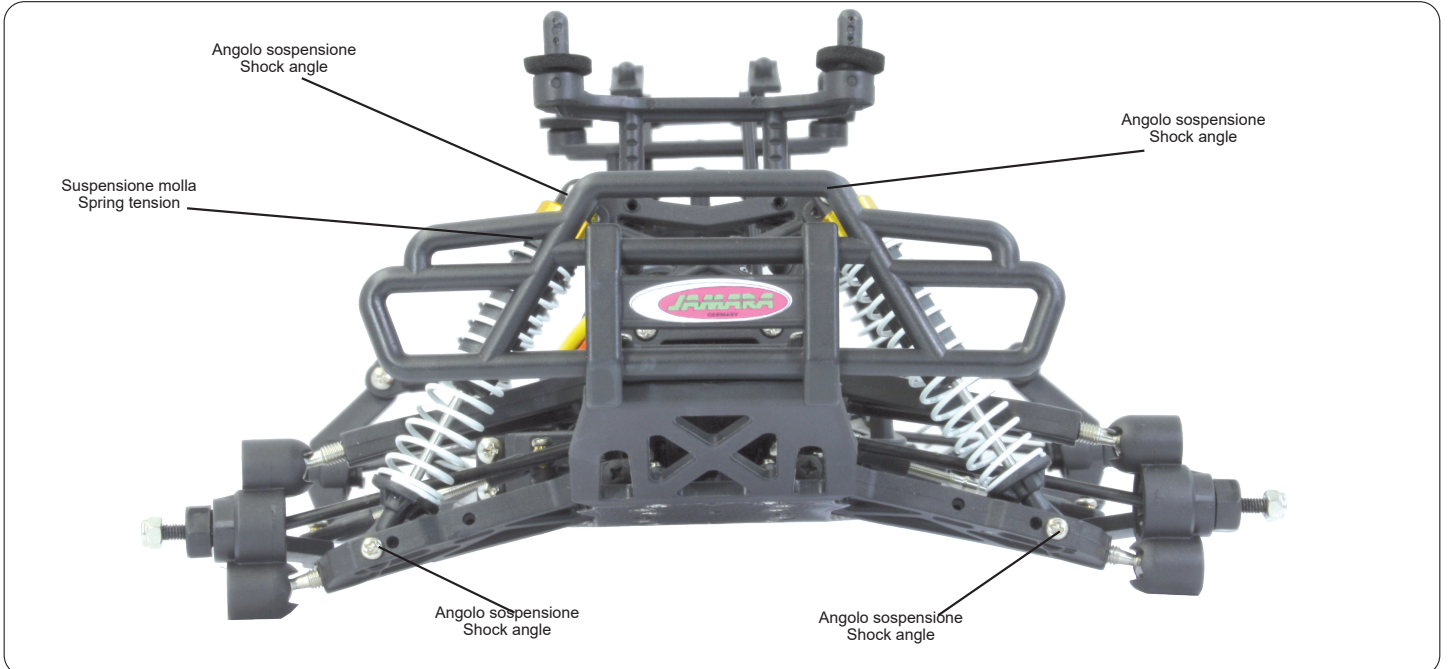
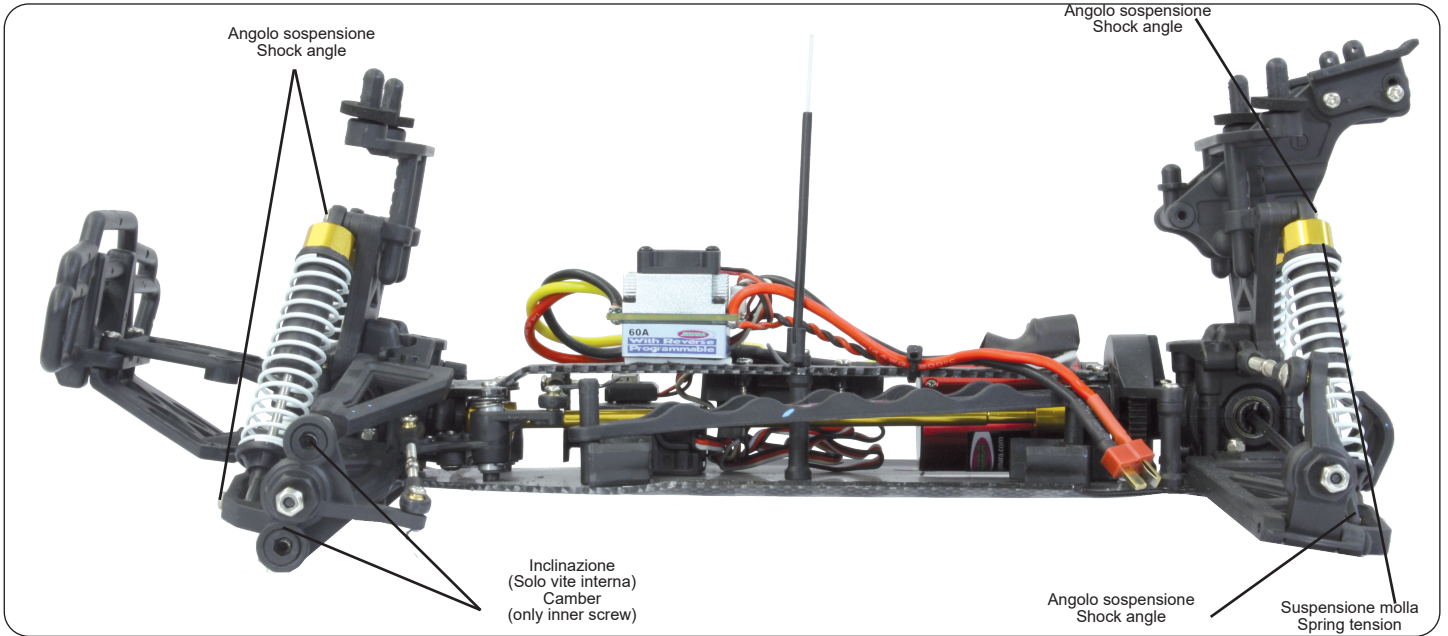
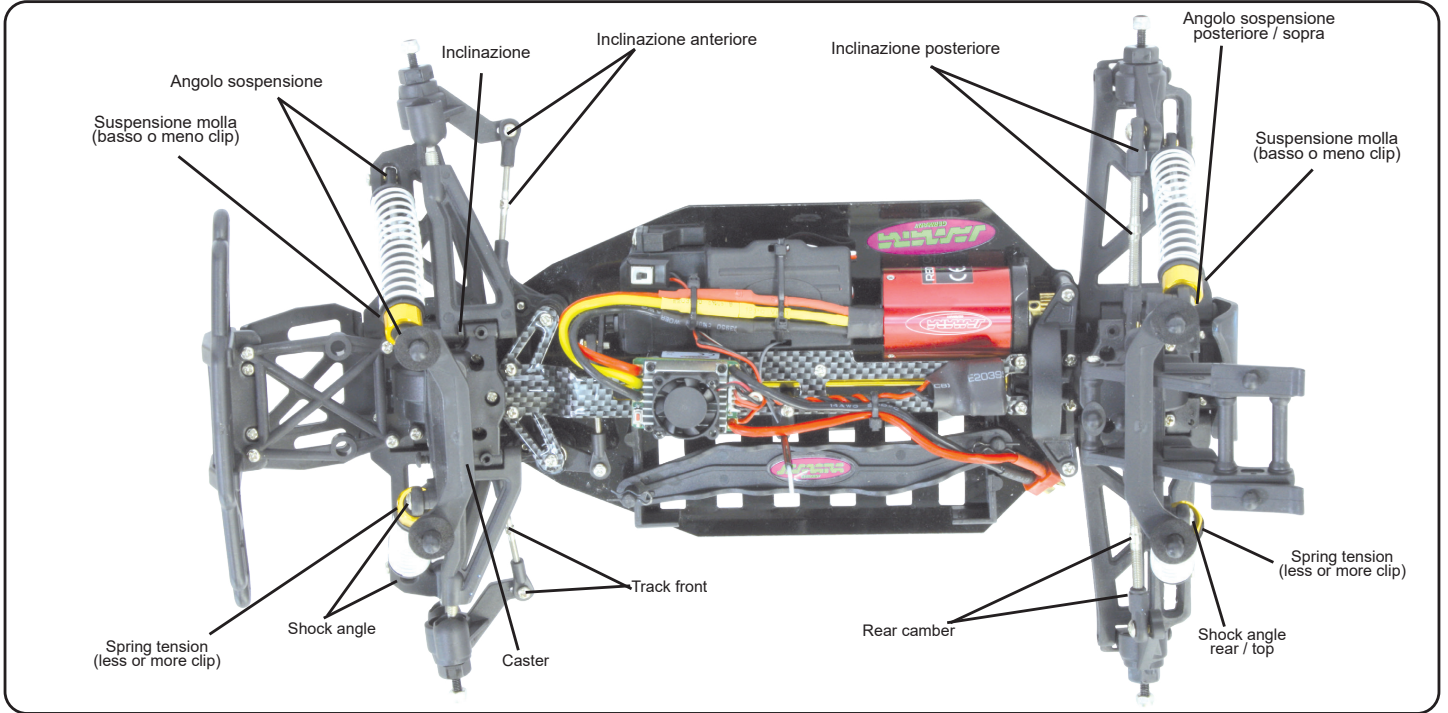

## Soluzione dei problemi

### Dopo l'accensione il motore non parte e non rilascia alcun segnale acustico.

1. La batteria o il collegamento alla batteria non sono in ordine.
  - Controllare i cavi, connettori e batteria.

### Dopo l'accensione, il motore non si avvia, viene emesso un segnale in un ciclo di 1 sec.

1. La tensione di ingresso non è corretta, è troppo alta o troppo bassa.
  - Controllare il livello di tensione della batteria.

### Dopo l'accensione, il motore non si avvia, viene emesso un segnale in un ciclo di 2 sec.

1. Il segnale di ingresso viene riconosciuto come non corretto.
  - Controllare la trasmittente e il ricevitore, nonché il cavo di collegamento del ricevitore del regolatore.

### Il motore gira in una direzione errata.

1. I collegamenti del motore in senso inverso.
  - Sostituire due cavi di collegamento tra il motore e il regolatore.

### Dimprovvisamente il motore non gira più

1. Il segnale d'ingresso non è corretto.
  - Controllare trasmettitore, ricevitore e il cavo servo.
2. La batteria ha una tensione troppo bassa.
  - Caricare la batteria.

### Funzionamento irregolare del motore, balbetta.

1. Vi è una connessione allentata.
  - Controllare tutti i collegamenti in grande dettaglio.
2. La trasmissione radio subisce forti interferenze intermittenti.
  - Ruotare il controllo spento e riacceso. Se ancora non si ottiene un corretto funzionamento, utilizzare il vostro veicolo in qualsiasi altro luogo.

### Modello non risponde

1. Batterie scariche o difettose
  - Caricare, sostituire le batterie
2. Motore difettoso
  - Sostituire il motore
3. Cavi allentati o danneggiati
  - Ricollegare o sostituire i cavi
4. Trasmittente spenta, danneggiato o perso il binding
  - Accendere la trasmittente o rieffettuare il binding
5. Ricevente difettoso
  - Sostituire la ricevente
6. Regolatore di velocità difettoso oppure non correttamente collegato
  - Sostituire oppure ricollegare il regolatore

### Modello reagisce in maniera incontrollata

1. Trasmittente spenta, danneggiato o perso il binding
  - Accendere la trasmittente o rieffettuare il binding
2. Regolatore programmato non correttamente
  - Riprogrammare il regolatore
3. Ricevente difettosa
  - Sostituire la ricevente

### Motore reagisce in modo strano appena acceso la trasmittente

1. Fail Safe male impostato
  - Riprogrammare il Fail Safe
2. Trim del Gas non in posizione neutrale
  - Trimmare il Gas

### Modello va solo in avanti

1. Regolatore programmato non correttamente
  - Riprogrammare il regolatore

### Reagisce solo il sterzo ai comandi

1. Regolatore oppure motore difettoso
  - Sostituire il regolatore oppure motore

### Sterzo non risponde

1. Servo sterzo difettoso
  - Sostituire il servo sterzo
2. Dualrate non impostato correttamente
  - Impostare Dualrate
3. Leva del sterzo sporco
  - Pulire la leva del sterzo

### Forte rumore dalla trasmissione

1. Ingranaggio principale, pignone o differenziale danneggiati
  - Non continuare la guida! Sostituire la parte difettosa
2. Distanza pignone corona non impostata bene
  - Controllare il gioco tra pignone - corona

### Regolatore di velocità si spegne durante la guida

1. Blocco della sottotensione, tensione batteria bassa
  - Caricare la batteria
2. Spegnimento per temperatura eccessiva
  - Fare raffreddare il regolatore di velocità

### Perdita dei cardani anteriore

1. Larghezza carreggiata elevata
  - Ridurre la distanza

## Troubleshooting

### The motor will not rotate after switching on. No signal is present.

1. The battery pack or battery pack connectors are faulty.
  - Check all of the connectors and the battery pack.

### The motor will not turn after switching on. The ESC omits double signals with a 1 second interval.

1. The input voltage is too high or too low.
  - Check the battery pack voltage.

### The motor will not turn after switching on. The ESC omits single signals with a 2 second interval.

1. No or a poor receiver signal.
  - Check both the transmitter and receiver as well as the ESC connecting cable.

### The motor turns in the wrong direction.

1. The motor connecting cables are swapped
  - Swap 2 of the ESC/motor connecting cables

### The motor suddenly stops turning.

1. The battery voltage is too low.
  - Charge the battery pack.
2. No signal.
  - Check the transmitter, receiver and all of the cables only steering response

### The motor stutters or runs irregularly.

1. One of the connectors is loose.
  - Carefully check all of the connectors.
2. The receiver has intermediate interference.
  - Switch the system off and then on. If the interference persists, operate the model in another location.

### Model does not respond

1. Battery or batteries empty or defective
  - Charge battery or replace
2. Motor broken
  - Replace motor
3. Loose or damaged cable
  - Reconnect cable or replace
4. Transmitter turned off, lost or damaged binding
  - Transmitter back on, bind or replace
5. Defective receiver
  - Replace receiver
6. Speed controller is defective or connection issue
  - Connect properly or replace

### Model react uncontrolled

1. Transmitter turned off, lost or damaged binding
  - Transmitter back on, bind or replace
2. Controller not calibrated or programmed incorrectly
  - Recalibrate or reprogram
3. Defective receiver
  - Replace receiver

### Engine is running when you turn on inadvertently

1. Incorrectly set Failsafe
  - Failsafe program to neutral
2. Throttle trim on the transmitter is not in neutral
  - Throttle trim set to neutral

### Model moves forward only

1. Controller not calibrated or programmed in correctly
  - Recalibrate or reprogram

### Only steering response

1. Regulator or Motor is defective or not Calibrated
  - Calibrate speed controller or replace motor

### Steering does not respond

1. Power steering defect
  - Replace servo
2. Dual Rate on the transmitter set too low or to 0
  - Dual rate increase
3. Very dirty steering lever or steering knuckle
  - Clean and lubricate well

### Loud noise from the drive

1. Main gear, pinion or differential damage
  - Do not continue! affected part needs to be replaced
2. Incorrect gear mesh
  - Reset gear mesh

### Speed controller shuts off while driving

1. Low voltage cut-off, battery voltage too low
  - Charging the battery
2. Overtemperature
  - Let speed controller cool

### Front drive shafts fall out

1. Too large track width
  - Track width reduction

Pezzi di ricambio

Spare parts

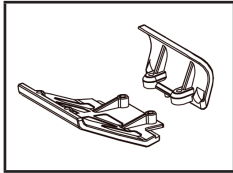

**No. 505088**  
Paraurte anteriore/posteriore  
Fender front/rear

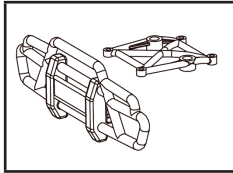

**No. 505089**  
Paraurte superiore/anteriore  
Fender upper/front

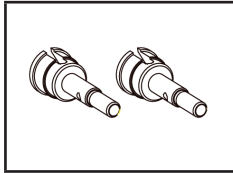

**No. 505090**  
Asse ruote ant./post.  
Wheel axle front/rear

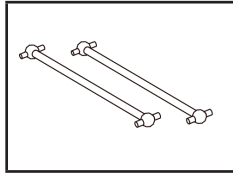

**No. 505091** 100 mm  
Cardano anteriore/posteriore  
Drive shaft front/back

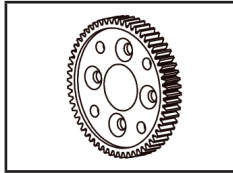

**No. 505092**  
Corona principale  
Main gear

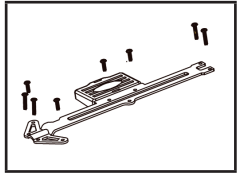

**No. 505027**  
Piastra radio  
Radio tray set

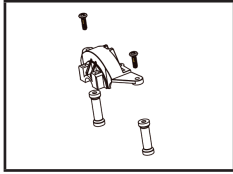

**No. 505093**  
Coperchio corona  
Cover for main gear



**No. 505094** nero / black  
Ruota + Cerchi  
Wheels + Rims



**No. 505292**  
Decal  
Decor sheet

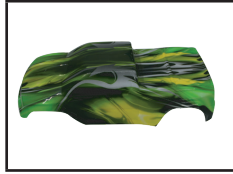

**No. 505289**  
Carrozzeria  
Body

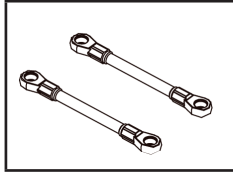

**No. 505096**  
Steering link  
Steering link

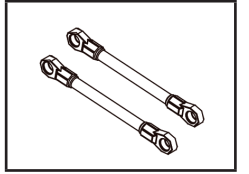

**No. 505097**  
Braccetto sup./post.  
Control arm top/rear

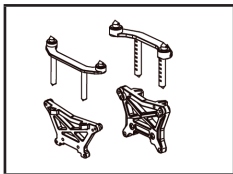

**No. 505098**  
Supporto ammortizzatore  
ant./post.  
Shocks holder front/rear

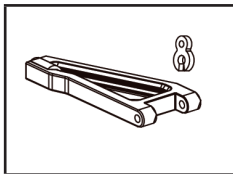

**No. 505099**  
Braccetto superiore/anteriore  
Control arm top/front

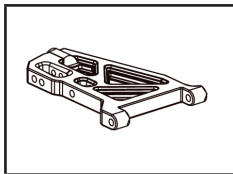

**No. 505100**  
Braccetto inferiore/anteriore  
Control arm lower/front

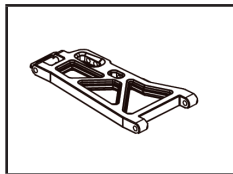

**No. 505087**  
Braccetto posteriore/inferiore  
Suspension arm lower/rear

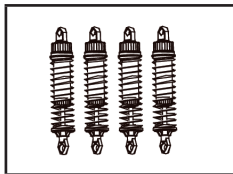

**No. 505064**  
Ammortizzatori  
Shock set

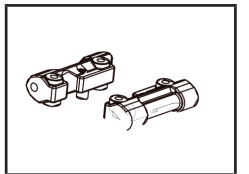

**No. 505040**  
Supporto braccetto  
Suspension fixed mount set

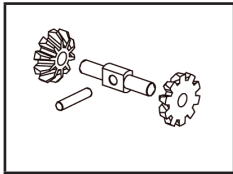

**No. 505085**  
Perno A diff.  
Bevel gear A diff.

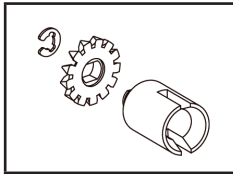

**No. 505071**  
Perno B diff.  
Differential bevel gear set

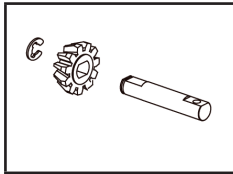

**No. 505072**  
Perno + Albero  
Differential bevel gear set

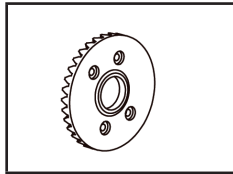

**No. 505073**  
Corona diff.  
Bevel gear

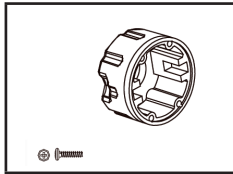

**No. 505074**  
Cassa diff.  
Differential case set

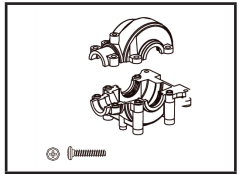

**No. 505075**  
Cassa esterna diff.  
Gear box set

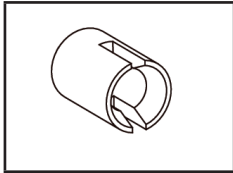

**No. 505076**  
Bicchierino centro  
Connecting cup

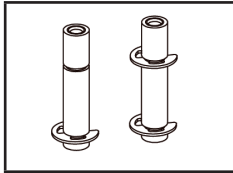

**No. 505077**  
Servo Saver supp.  
Buffer steel column

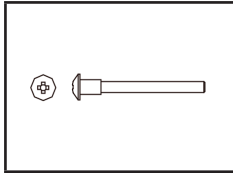

**No. 505028**  
Perno braccetti  
Suspension arm shaft set

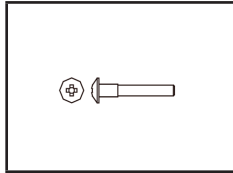

**No. 505054**  
Perno braccetto  
Suspension arm shaft set

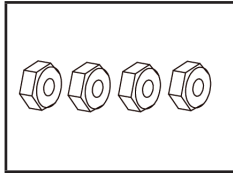

**No. 505084**  
Trascinatore  
Hexagonal joint set

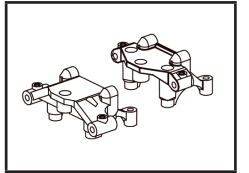

**No. 505078**  
Supporto diff.  
Shock mount

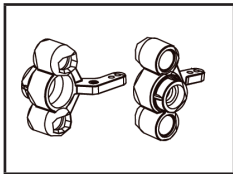

**No. 505079**  
Steering hub set  
Steering hup set

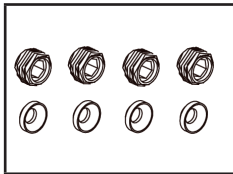

**No. 505080**  
Cuscinetto  
Ball head nut set

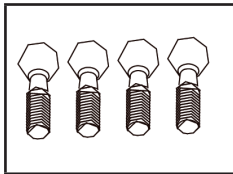

**No. 505081**  
Pivot-vita  
Pivot ball head

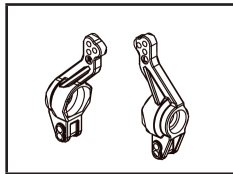

**No. 505082**  
Forcella stab.  
Rear shaft hub set

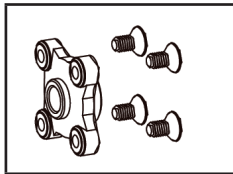

**No. 505023**  
Trascinatore corona  
Gear mounht set

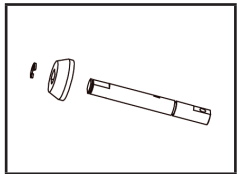

**No. 505024**  
Albero  
Rear main gear with cone  
wheel rear

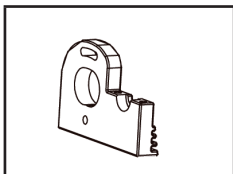

**No. 505026**  
Suporto motore  
Motor mount set

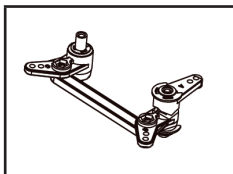

**No. 505029**  
Sterzo Servo  
Steering saver set

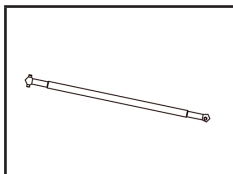

**No. 505030**  
Cardano  
Central shaft set middle

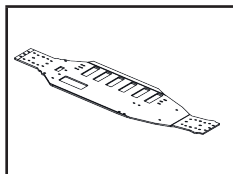

**No. 505101**  
Chassis  
Chassis

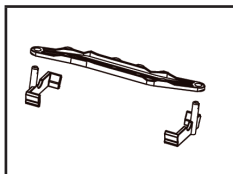

**No. 505032**  
Supporto batteria  
Box case

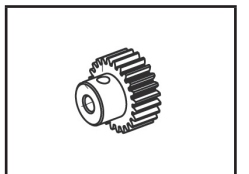

**No. 130592** 15 D/T  
Pinone motore  
Motor gear



**No. 081449** LiPo  
CR40EP Waterproof  
Regolatore  
Controller

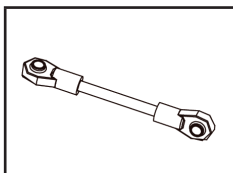

**No. 505021**  
Sterzo Servo  
Servo pulling rod set



**No. 079989** Ø 10 x 15 x 4  
Cuscinetto  
Ball bearing



**No. 079996** 5 x 11 x 4  
Cuscinetto  
Ball bearing





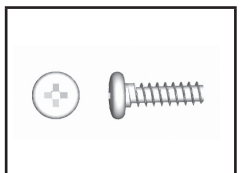





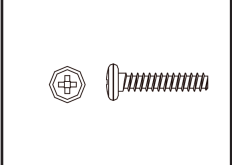
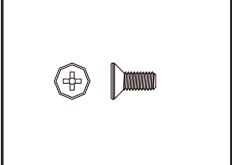
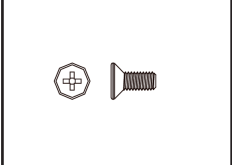

**No. 070806** 5 x 10 x 4  
Cuscinetto  
Ball bearing

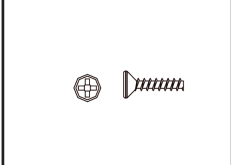
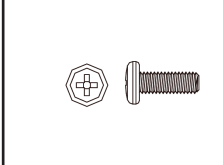
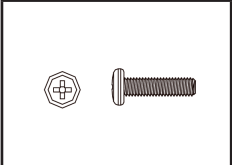
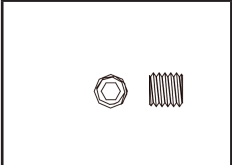
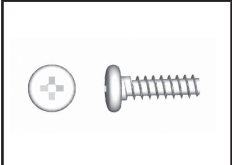
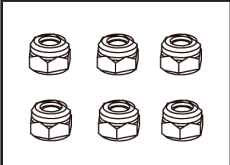
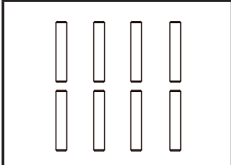
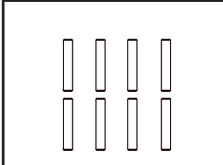

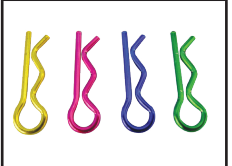
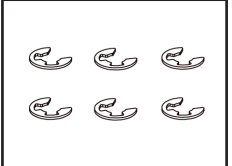
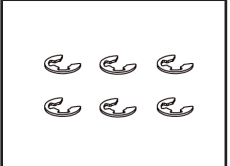
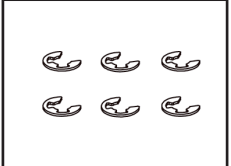
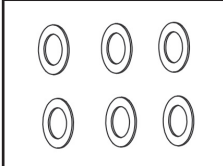
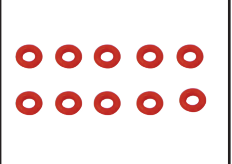
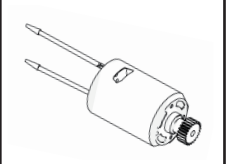
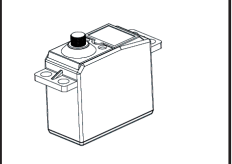
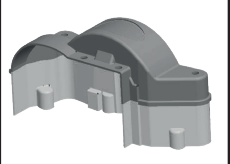
**No. 505048** 3 x 10  
Vite  
Round head self tapping  
cross screw



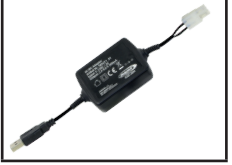







**IT - Pezzi di ricambio**

**GB - Spare parts**

					
<b>No. 505052</b> 3 x 15 Vite Round head self tapping cross screw	<b>No. 059078</b> M3 x 8 Vita testa svasata Counter sunk screw	<b>No. 505053</b> M3 x 6 Vite Flat head machine cross screw	<b>No. 505055</b> 3 x 10 Vite Flat head self tapping cross screw	<b>No. 505052</b> 3 x 15 Vite Flat head self tapping cross screw	<b>No. 505057</b> M3 x 12 Vite Umbrella head machine cross screw
					
<b>No. 505058</b> M3 x 8 Vite Umbrella head machine cross screw	<b>No. 505060</b> M3 x 3 Vite senza testa Set screw	<b>No. 505049</b> 3 x 12 Vite Round head self tapping cross screw	<b>No. 177444</b> M4 Dadi autobloccanti Lock nut	<b>No. 505061</b> Ø 2 x 11 Pin Pin	<b>No. 505062</b> Ø 2 x 10 Pin Pin
					
<b>No. 059273</b> 1:10 Graffette per carrozzeria Body Clips	<b>No. 059274</b> 1:10 Graffette per carrozzeria colorato Body Clips colored	<b>No. 505045</b> Ø 7 E-Clips E-Clips	<b>No. 505046</b> Ø 4 E-Clips E-Clips	<b>No. 505047</b> Ø 2,5 E-Clips E-Clips	<b>No. 505063</b> 4 x 8 x 0,5 Guarnizione Shim
					
<b>No. 505253</b> O-anello O-Ring	<b>No. 505480</b> Motore Motor	<b>No. 506119</b> Servo Servo	<b>No. 059116</b> Copertura ingranaggio Gear box	<b>No. 506154</b> Telecomando Transmitter	<b>No. 061171</b> CCX/SCX 2,4GHz Ricevente Receiver
					
<b>No. 140141</b> NiMh 7,4V 5000mAh 2N 30C Batteria Battery	<b>No. 505271</b> NiMh-Caricatore NiMh-Charger	<b>No. 141391</b> LiPo-Racing 7,4V 5000mAh 2N 30C Batteria con Tamiya-spina Battery with Tamiya plug	<b>No. 413117</b> LiPo 20 2/3S Caricatore Charger		

**Pezzi Tuning e accessori**

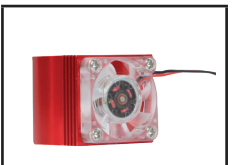
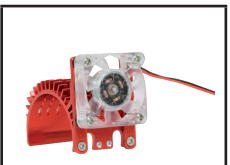
**Tuning parts and accessories**

					
<b>No. 505163</b> Cardano delantre/atrás Cardan front/rear	<b>No. 503558</b> 17/12 mm Adattatore 1:8 per 1:10 Adapter 1:8 to 1:10	<b>No. 503581</b> M4 Dado autobloccante Nut with border, self-locking	<b>No. 090092</b> Connettore spina/presa High current connector	<b>No. 505270</b> Caricatore Charger	<b>No. 505547</b> ALU solo per EP! Corona principale 72D only for EP! Main gear 72t
					
<b>No. 033215</b> Q7 Standard Servo Servo	<b>No. 033216</b> High End MG 13/18 Servo Servo	<b>No. 130156</b> Raffreddamento motore allu attivo con ventilatore Cooling fins active with fan	<b>No. 130157</b> Raffreddamento motore allu attivo Vario con ventilatore Cooling fins alu active variable with fan	<b>No. 505182</b> Wheelybar Single Wheel Wheelybar Single Wheel	<b>No. 506088</b> Wheelybar Dual Wheel Wheelybar Dual Wheel



No. 061222  
Compa X3 Evo 2,4 GHz  
Telecomando  
Transmitter



No. 061201  
CCX LiPo 2,4 GHz  
Telecomando  
Transmitter



No. 061200  
CCX Pro 2,4 GHz  
Telecomando  
Transmitter

**Istruzioni per la sicurezza**

- Vi preghiamo di leggere attentamente le istruzioni e istruzioni per la sicurezza prima di usare il modello.
- Questo prodotto non è destinato ad essere utilizzato da persone (bambini compresi) con capacità fisiche limitate, con limitazioni sensoriale o mentali oppure mancanza di esperienza e/o di conoscenza. A meno che siano sorvegliate da una persona responsabile della loro sicurezza o ricevano istruzioni su come usare il prodotto in modo corretto. Bambini devono essere supervisionati per assicurare che non giocano con l'apparecchio.
- L'utente è responsabile in pieno per il corretto utilizzo del modello.
- Ogni modifica alle parti di un kit ne annulleranno la garanzia.
- Non usate il modello direttamente ai raggi solari, ambienti troppo umidi, polverosi o troppo soleggiati.
- Assicurarsi che alcune parti del modello possono essere caldi.
- In caso che il modello, il motore e la batteria abbiano preso umidità, assicurarsi che tutto si asciugua bene per garantire il funzionamento.

**Funzionamento**

- Tenere il modello lontano dalla portata dei bambini, per i quali il modello non è adatto (vedi nota età).
- Non usate il modello nelle vicinanze di stazione radio, linea di alta tensione, casse di trasformazione oppure simile. Queste installazioni causano disturbi frequenza che portano alla perdita del control roll fino alla perdita del modello!
- Evitare l'uso del modello nei posti affollati. Mai usare il modello su luoghi e strade pubblici.
- Tenete mani, capelli e parti svolazzanti lontane da parti rotabili.
- Evitate pioggia o temporale, attenti alle scariche elettriche temporalesche.
- Prima e dopo ogni utilizzo, verificare che il modello non ha danni. Assicurarsi che viene utilizzato solo un modello intatto.
- Il modello è costruito con materiali infiammabili, perciò tenetelo lontano da fiamme libere.
- Quando accendete la vostra radio, assicuratevi sempre che lo stick del gas sia al minimo.

**Sicurezza della batteria**

Dovuto al grande carico energetico (fino a 150 KW/h le batterie Litio non vanno sottovalutate e prese alla leggera, ma richiedono una particolare cura. Per questo JAMARA e.K. declina ogni responsabilità sull'impiego di queste batterie e dai danni che potrebbero derivare dal loro utilizzo.

- Un uso non appropriato di queste batterie può provocare incendi. E relative ustioni.
- I sovraccarichi ad alta intensità o le scariche profonde possono danneggiarle.
- Evitate le sollecitazioni meccaniche (schiacciare, piegare, forare.)
- Non aprite, non gettate nel fuoco e non lasciate vicino ai bambini
- Manipolate con molta attenzione le batterie danneggiate o con perdita di liquido. Possono causare danni alle apparecchiature
- Non cortocircuitele e verificate sempre che la polarità sia corretta.
- Verificate che non sorpassino mai i 65°C e non montatele vicino a fonti di calore (tubi di scarico dei motori o simili)
- Prima di metterle via per una sosta nel loro impiego, caricatele solo a metà. Non conservatele mai a pieno carico. Durante il periodo di conservazione controllatele periodicamente.
- Il liquido contenuto nelle batterie è dannoso per la pelle e per gli occhi.
- In caso di contatto con gli occhi, lavate abbondantemente con acqua e con sultate il medico
- In caso di contatto con la pelle, lavate con acqua e togliete immediatamente i vestiti che si siano

In caso che il pacco batterie si dovrebbe riscaldare troppo rapidamente, gonfiarsi, fumare o prendere fuoco non la prendete nelle mani e non toccatela. Mantenete una distanza di sicurezza e in caso di incendio, spegnarla con polvere antifuoco oppure con sabbia (No, acqua, pericolo di esplosione, sabbia asciutta, estintore, coperta anti incendio, acqua di mare)

**Security instructions**

- Read the instructions and security instructions carefully before using the model.
- This product is not intended for use by individuals (including children) with reduced physical, sensory or mental capabilities or lack of experience and / or knowledge, unless they are supervised by a person responsible for their safety and is able to give instructions about how the product should be used. Children should be supervised to ensure that they do not play with the product.
- The User is fully responsible for the correct use of the model.
- The model should not be changed in any way, doing so will invalidate the guarantee.
- Protect the model from strong sunlight, moisture and dust.
- Be aware that some parts of the model may get hot.
- If R/C unit, motor, or battery get wet, clean and dry thoroughly in a dry shaded area.

**Operating**

- Keep the model away from Children in case it is not appropriate to be used by a Child (see note of age).
- Do not operate your model near radio stations, power lines, transformer boxes or similar facilities! This can result in radio interference, causing loss of control over the model.
- Avoid driving the model to busy places. Never drive on public roads.
- Keep hands, hair and loose clothing away from rotating and heated parts.
- Drive the models only in good weather. Do not drive these models in wind, rain or thunder storms.
- Inspect the model before and after every drive for damage and losing screws and plug connections. Please ensure that only an intact model is used.
- Your model is made from such materials as plastic and rubber and as such is inflammable. Keep it away from any open flame, or high temperatures.
- Always ensure that the throttle stick is in the low position before you switch on.

**Safety precautions for battery**

Because of the high power compactivity (up to 150Wh/kg) the cells are quite dangerous and need special care! The company Jamara excludes explicitly, all types of liability for damages, that can occur when using the Lithium-Polymer-Cells inadequate.

- When using the battery incorrect there is a risk of getting fire or acid-injuries.
- Overcharging, too high power, or discharging at low level destroys the cell.
- Protect from mechanical stress (squeezing, pushing, bending, drilling).
- Never open or cut batteries, do not throw into fire, keep away from children.
- Handle damaged or leaking battery with care. Injuries or damages to the product can occur.
- Under no circumstance short-circuit the device and always watch out for correct polarity.
- Protect batteries from heat above 65 °C , mount away from hot objects (for example exhaust pipe).
- Before storing batteries (for example in the winter) charge the battery. Do not store in fully charged or in non charged state!
- The contents of the cell is harmful for skin and eye.
- If the content comes into contact with skin, clean with plenty of water and take off moisted clothes.
- If the content comes into contact with the eyes, clean with plenty of water and consult a doctor.

If the cell overheats, swells, burns or smoke is coming from it, do not touch it under any circumstances. Keep away in a safe distance and prepare adequate extinguishing agents such (No water explosion, well dry sand, fire extinguishers, fire blanket, salt water).



**Istruzioni per lo smaltimento**

Batterie e gli accumulatori non devono essere smaltiti nei rifiuti domestici, ma devono essere smaltiti separatamente. Siete obbligati di eseguire lo smaltimento professionale delle batterie vecchie (raccolta differenziata). È possibile restituire le batterie dopo l'uso gratuitamente nelle attività commerciali. Dato che le batterie contengono delle sostanze, che provocano irritazione, possono causare allergie o sono altamente reattivi, la raccolta differenziata e il riciclaggio sono importanti per l'ambiente e la sua salute. Se le batterie, a disotto del "bidone a ruote cancellato" sono segnati con un simbolo chimico Hg, Cd o Pb, significa che questi contengono più di 0,0005 % Mercurio (Hg), più di 0,002 % Cadmio (Cd) o più di 0,004 % Piombo (Pb).

**Disposal restrictions**

Batteries and accumulators must not be disposed of in domestic waste. You are obliged to dispose of batteries (separate collection) appropriately. After use you can return batteries free of charge to the retail store. As batteries contain substances that can be irritant, can cause allergy and are highly reactive, separate collections and proper recycling is important to the environment and to your health. If the batteries are marked with a chemical symbol Hg, Cd or Pb below the crossed-out waste bin on wheels it refers to that more than 0.0005% of mercury (Hg), more than 0.002% of cadmium (Cd) or more than 0.004% Lead (Pb) is included.



**Istruzioni per lo smaltimento**

Apparecchi elettrici non devono essere smaltiti nei rifiuti domestici, ma devono essere smaltiti separatamente. Siete obbligati di rimuovere le batterie e portare l'apparecchi elettrici vecchi ai punti di raccolta comunali. Qualora ci sono dati personali sul apparecchio elettrico, devono essere rimossi da voi stessi.

**Disposal restrictions**

Electrical appliances must not be disposed of in domestic waste and must be disposed of separately. You are obliged to take out the batteries, if possible, and to dispose of the electrical equipment at the communal collection points. Should personal data be stored on the electrical appliance you must remove them by yourself.

Centro assistenza

**Reitter Modellbau Versand**

Patricia Reitter

Degerfeldstrasse 11  
DE-72461 Albstadt

Tel +49 (0) 7432 9802700  
Fax +49 (0) 7432 2009594

Mail [info@modellbauversand.de](mailto:info@modellbauversand.de)  
Web [www.modellbauversand.de](http://www.modellbauversand.de)

**DE**

**JAMARA e.K.**

Am Lauerbühl 5  
DE-88317 Aichstetten

Tel +49 (0) 7565 9412-0  
Fax +49 (0) 7565 9412-23

Mail [info@jamara.com](mailto:info@jamara.com)  
Web [www.jamara.com](http://www.jamara.com)

**EU**

**PenTec s.r.o.**

Distributor Jamara for Czech Republic and Slovakia

Veleslavínská 30/19  
CZ-162 00 Praha 6

Tel +420 235 364 664  
Mobil +420 739 075 380

Mail [servis@topdrony.cz](mailto:servis@topdrony.cz)  
Web [www.topdrony.cz](http://www.topdrony.cz)

**CZ**

**Nettrade Kft.**

Distributor Jamara for Hungary

1033 Budapest, Hévízi út 3/b

Tel +36 30 664 3835

Mail [ugyfelszolgalat@kreativjatek.hu](mailto:ugyfelszolgalat@kreativjatek.hu)

**HU**

Service centre

**Mooser T-Trade**

Thomas Mooser

Bürgermeister-Koch-Str. 32a  
DE-82178 Puchheim

Tel +49 (0) 89 1792 9867  
Fax +49 (0) 89 1792 9869

Mail [info@mooser-t-trade.de](mailto:info@mooser-t-trade.de)  
Web [www.mooser-t-trade.de](http://www.mooser-t-trade.de)

**DE**

**Modellbau Zentral**

Peter Hofer

Bresteneeggstrasse 2  
CH-6460 Altdorf

Tel +41 79 429 62 25  
Mobil +41 41 870 02 13

Mail [info@modellbau-zentral.ch](mailto:info@modellbau-zentral.ch)  
Web [www.modellbau-zentral.ch](http://www.modellbau-zentral.ch)

**CH**

**Viva-net d.o.o.**

Distributor Jamara for Croatia

Ante Topic - Mimare 8  
HR-10000 Zagreb-Susedgrad

Mail [info@viva-net.hr](mailto:info@viva-net.hr)  
Web [www.viva-net.hr](http://www.viva-net.hr)

**HR**